



KH-6V13NS0I-EU

Cooking

ES Manual de uso

RO Manual de Utilizare

SK Návod na Obsluhu

SL Navodila za Uporabo

UA Посібник користувача

SE Instruktionsbok

SHARP

Be Original.



GB-Declaration of conformity

We declare that our products meet the applicable European Directives, Decisions and Regulations and the requirements listed in the standards referenced.

DE-Konformitätserklärung

Wir erklären, dass unsere Produkte die geltenden europäischen Richtlinien, Entscheidungen und Regularien sowie die in den referenzierten Standards gelisteten Anforderungen erfüllen.

FR-Déclaration de conformité

Nous déclarons que nos produits sont conformes aux Directives, Décisions et Règlements européennes en vigueur et aux exigences visées dans les normes citées en référence.

ES-Declaración de conformidad

Declaramos que nuestros productos cumplen con las Directivas Europeas, Decisiones y Regulaciones aplicables y los requisitos enumerados en dichas normativas.

PT-Declaração de conformidade

Declaramos que os nossos produtos cumprem as Diretivas Europeias, Decisões e Regulamentos aplicáveis e os requisitos enumerados nas referências normalizadas.

NL-Conformiteitsverklaring

We verklaren dat onze producten voldoen aan de van toepassing zijnde Europese richtlijnen, besluiten en voorschriften in de normen waarnaar wordt verwezen.

IT-Dichiarazione di conformità

Dichiariamo che i nostri prodotti sono conformi

a Direttive, Decisioni e Regolamenti europei e ai requisiti elencati negli standard di riferimento.

GR-Δήλωση συμμόρφωσης

Δηλώνουμε ότι τα προϊόντα μας πληρούν τις εφαρμόσιμες Ευρωπαϊκές Οδηγίες, Αποφάσεις και Κανονισμούς, καθώς και τις απαιτήσεις που περιέχονται στα πρότυπα όπου γίνεται αναφορά.

BG-Декларация за съответствие

Ние заявяваме, че нашите продукти отговарят на приложимите европейски директиви, решения и регламенти и на изискванията, посочени в гореописаните стандарти.

CZ-Prohlášení o shodě

Prohlašujeme, že naše výrobky splňují příslušné evropské směrnice, rozhodnutí, předpisy a požadavky uvedené ve zmiňovaných normách.

SK-Vyhlasenie o zhode

Vyhlasujeme, že naše produkty spĺňajú príslušné smernice, rozhodnutia, nariadenia a požiadavky vypísané v uvedených štandardoch.

EE-Vastavusdeklaratsioon

Deklareerime, et meie tooted vastavad kohaldatavatele Euroopa direktiividele, otsustele ja määrustele ning viidatud standardites sätestatud nõuetele.

SV-Försäkran om överensstämmelse

Vi försäkrar att våra produkter uppfyller gällande EU-direktiv, beslut och förordningar och de krav som anges i de standarder som refereras.

FI-Yhteensopivuuslauseke

Tuotteemme ovat yhteensopivia EU:n tuotedirektiivin, päätösten ja säädösten kanssa, sekä niissä listattujen standardien kanssa.

HR-Izjava o skladnosti

Izjavljujemo da su naši proizvodu u skladu s

primjenjivim Direktivama, Odlukama i Uredbama Europske unije te zahtjevima navedenima u spomenutim standardima.

SR-Izjava o usklađenosti

Izjavljujemo da naši proizvodi zadovoljavaju primenljive evropske direktive, odluke i propise, kao i zahteve navedene u naznačenim standardima.

DA-Overensstemmelseserklæring

Vi erklærer, at vores produkter opfylder de gældende europæiske direktiver, beslutninger og forordninger, og de anførte standarder der henvises til.

NO-Samsvarserklæring

Vi erklærer at våre produkter oppfyller de gjeldende europeiske direktiver, beslutninger og forskrifter, og kravene i standardene som det henvises til.

UK-Декларація відповідності

Цим ми заявляємо, що наші продукти відповідають усім застосовним директивам, рішенням та нормам Європейського союзу. Вимоги зазначено в додаткових матеріалах щодо стандартів.

МК-Декларација за усогласеност

Изјавуваме дека нашите производи ги исполнуваат применливите европски директиви, решенија и одредби, како и побарувањата наведени во посочените стандарди.

RO-Declarație de conformitate

Noi declarăm că produsele noastre respectă Directivele Europene, Deciziile și Reglementările aplicabile și condițiile enumerate în standardele menționate.

HU-Megfelelősségi nyilatkozat

Ezúton igazoljuk, hogy termékeink megfelelnek az EU direktíváknak, jogszabályoknak, előírásoknak. Az előírások felsorolása a referencia tartalmaknál.

SL-Izjava o skladnosti

Zagotavljamo, da so naši izdelki skladni z ustreznimi evropskimi direktivami, sklepi in predpisi ter zahtevami, ki so navedene v referenčnih standardih.

AL-Deklarata e konformitetit

Ne deklarojmë se produktet tona përmbushin Direktivat e aplikueshme evropiane, Vendimet dhe Rregulloret si dhe kërkesat e renditura në standardet e referuara.

LT-Atitikties deklaracija

Tvirtiname, kad mūsų produktai atitinka susijusiose Europos direktyvose, sprendimuose ir reglamentuose pateikiamų standartų keliamus reikalavimus.

LV-Atbilstības deklarācija

Mēs apliecinām, ka mūsu produkti atbilst attiecīgajām Eiropas direktīvām, lēmumiem un noteikumiem, kā arī prasībām, kas norādītas pieminētajos standartos.

PL-Deklaracja zgodności

Oświadczamy, że nasze produkty spełniają wymagania odpowiednich dyrektyw, decyzji i regulacji Unii Europejskiej oraz wymagania określone w wymienionych standardach.



GB: The symbol on the product or on its packaging indicates that this product may not be treated as household waste. Instead it shall be handed over the applicable collection point for recycling of electrical and electronic equipment. By ensuring this product is disposed of correctly, you will help prevent potential negative consequences for the environment and human health, which could otherwise be caused by inappropriate waste handling of this product. For more detailed information about recycling this product, please contact your local city offices, your household waste disposal service or the shop where you purchased the product.

DE: Dieses Symbol auf dem Produkt oder der Verpackung besagt, dass das Produkt nicht als Hausmüll behandelt werden darf. Stattdessen sollte es einem Sammelpunkt für das Recycling von elektrischen und elektronischen Geräten übergeben werden. Indem Sie dafür sorgen, dass dieses Produkt korrekt verwertet wird, helfen Sie dabei, mögliche negative Folgen für die Umwelt und die menschliche Gesundheit zu verhindern, die ansonsten durch die ungeeignete Beseitigung dieses Produkts entstehen könnten. Weitere Informationen über die Verwertung dieses Produkts erhalten Sie, wenn Sie sich mit Ihrer örtlichen Behörde, der Hausmüllabfuhr oder dem Geschäft in Verbindung setzen, bei dem Sie dieses Produkt erworben haben.

FR: Ce symbole sur le produit ou sur l'emballage indique que ce produit ne doit pas

être traité comme des déchets ménagers. Il doit plutôt être remis au point de ramassage concerné, se chargeant du recyclage du matériel électrique et électronique. En vous conformant à une procédure d'enlèvement correcte du produit, vous aiderez à prévenir tout effet nuisible à l'environnement et à la santé, qu'une manipulation inappropriée pourrait autrement provoquer. Pour plus de détails concernant le recyclage de ce produit, veuillez contacter votre autorité locale, un centre de recyclage des déchets domestiques ou la boutique où vous avez acheté le produit.

ES: Este símbolo en el producto o su embalaje indica que este producto no debe tratarse como residuo doméstico. Por el contrario, debe llevarse al punto de recogida responsable del reciclaje de equipos eléctricos y electrónicos. Al asegurarse de que este producto se elimine correctamente, ayudará a prevenir las posibles consecuencias negativas para el medio ambiente y la salud de los seres humanos que, de lo contrario, podrían producirse debido a la manipulación incorrecta de los residuos de este producto. Para obtener información más detallada sobre el reciclaje de este producto, póngase en contacto con la oficina municipal local, con el servicio de eliminación de residuos domésticos o con el comercio en el que haya adquirido el producto.

PT: Este símbolo no produto ou embalagem significa que o produto não pode ser tratado como resíduo doméstico. Pelo contrário, deve ser entregue num ponto de recolha aplicável para reciclagem de equipamento eléctrico e electrónico. Ao garantir que este produto é eliminado de forma correta estará a ajudar a evitar eventuais consequências negativas para o meio ambiente e a saúde humana, que poderão ser provocadas pela incorreta gestão

de resíduos deste produto. Para informações mais detalhadas sobre a reciclagem deste produto, contacte as suas autoridades locais, centro de reciclagem ou a loja onde comprou o produto.

NL: Het symbool op het product of de verpakking geeft aan dat dit product niet mag worden behandeld als huishoudelijk afval. In plaats daarvan dient het te worden ingeleverd bij het van toepassing zijnde inzamelpunt voor de recycling van elektrische en elektronische apparatuur. Door dit product correct te verwijderen voorkomt u mogelijke negatieve gevolgen voor het milieu en de menselijke gezondheid, die anders zouden kunnen worden veroorzaakt door een onjuiste afvalverwerking van dit product. Meer gedetailleerde informatie over de recycling van dit product kunt u opvragen bij uw gemeente, de afvalverwijderingsdienst of de winkel, waar u het product hebt gekocht.

IT: Il simbolo sul prodotto o sulla confezione indica che questo prodotto potrebbe non essere trattato come rifiuti domestici. Al contrario saranno trasmessi al punto di raccolta adeguato per il riciclo delle componenti elettriche ed elettroniche. Assicurando il corretto smaltimento del prodotto, si eviteranno potenziali conseguenze negative per l'ambiente e la salute dell'uomo, che potrebbero verificarsi in caso di smaltimento non corretto del prodotto. Per maggiori informazioni sul riciclaggio del prodotto, contattare l'ufficio locale, il servizio di smaltimento o il negozio in cui il prodotto è stato acquistato.

GR: Το σύμβολο αυτό που βρίσκεται στο προϊόν ή στη συσκευασία του σημαίνει πως το προϊόν δεν θα πρέπει να αντιμετωπίζεται ως οικιακό απόρριμμα. Αντίθετα, θα πρέπει να

παραδίδεται στο αρμόδιο σημείο συλλογής για ανακύκλωση ηλεκτρικού και ηλεκτρονικού εξοπλισμού. Διασφαλίζοντας τη σωστή απόρριψη του προϊόντος αυτού, συντελείτε στην πρόληψη αρνητικών συνεπειών για το περιβάλλον και την ατομική υγεία, οι οποίες θα μπορούσαν, κατά τα άλλα να προκληθούν λόγω ακατάλληλου χειρισμού απόρριψης του προϊόντος αυτού. Για πιο λεπτομερείς πληροφορίες σχετικά με την ανακύκλωση αυτού του προϊόντος, επικοινωνήστε με την τοπική δημοτική υπηρεσία, την υπηρεσία απόρριψης οικιακών αποβλήτων, ή το κατάστημα από όπου προμηθευτήκατε το προϊόν.

BG: Символът върху продукта или неговата опаковка означава, че той не трябва да бъде третиран като битов отпадък. Вместо това, трябва да бъде занесен в някой от центровете за рециклиране на електронна техника. Чрез правилното извеждане от експлоатация на този продукт, Вие ще помогнете за предотвратяване на възможните негативни последствия за околната среда и човешкото здраве, които биха възникнали при неправилното му изхвърляне. За по-подробна информация относно рециклирането на този продукт се свържете с местните органи на управление, център за рециклиране или магазина, откъдето сте го закупили.

CZ: Symbol na výrobku nebo na doprovodných dokumentech k výrobku znamená, že s tímto přístrojem nelze zacházet jako s domovním odpadem. Namísto toho je nutné přístroj předat do nejbližšího sběrného střediska k recyklaci elektrického a elektronického vybavení. Zajištěním řádné ekologické likvidace přístroje pomůžete zamezit možnému škodlivému dopadu na životní prostředí a lidské zdraví,

kerý by jinak mohl vzniknout při nesprávné likvidaci tohoto výrobku. Pro bližší informace ohledně recyklace tohoto výrobku kontaktujte prosím místní úřady, službu likvidace domovních odpadů nebo prodejnu, kde jste produkt koupili.

SK: Tento symbol nachádzajúci sa na výrobku alebo balení označuje, že výrobok nesmie byť braný ako domový odpad. Namiesto toho by ste ho mali dať na vhodné zberné miesto na recykláciu elektrického a elektronického zariadenia. Zaistením správnej likvidácie tohto výrobku pomôžete zabrániť možným negatívnym následkom na životné prostredie a zdravie ľudí, ku ktorým by mohlo dôjsť pri nesprávnej manipulácii s týmto výrobkom. Podrobnejšie informácie o recyklácii tohto výrobku vám poskytne miestny orgán, recyklačné stredisko alebo obchod, v ktorom ste zakúpili výrobok.

EE: See tootel või selle pakendil olev sümbol näitab, et toodet ei tohi käsitseda tavalise olmeprügina. Selle asemel tuleb see anda ümbertöötlemiseks üle asjakohasesse elektri-ja elektroonikaseadmete kogumispunkti. Tagades toote korraliku utiliseerimise, aitate vältida negatiivseid mõjusid keskkonnale ja inimeste tervisele, mida tootejäätmete vale käitlemine muidu kaasa võiks tuua. Selle toote utiliseerimise kohta täpsema teabe saamiseks võtke palun ühendust oma kohaliku omavalitsuse, prügiettevõtte või kauplusega, kust te toote ostsite.

SV: Denna symbol på produkten eller förpackningen innebär att produkten inte bör behandlas som hushållsavfall. I stället skall den överlämnas till lämplig insamlingsplats för återvinning av elektrisk och elektronisk utrustning. Genom att säkerställa att denna produkt

kasseras korrekt, hjälper du till att förhindra potentiella negativa konsekvenser för miljön och människors hälsa, som annars kunde orsakas av olämplig avfallshantering av denna produkt. För mer detaljerad information om återvinning av denna produkt, kontakta dina lokala myndigheter, återvinningscenter eller butiken där du har köpt produkten.

FI: Tämä symboli tuotteessa tai sen pakauksessa merkitsee, että tätä tuotetta ei saa hävittää kotitalousjätteen mukana. Laite on sen sijaan toimitettava elektronisille ja sähkölaitteille soveltuvaan keräyspisteeseen kierrätettäväksi. Varmistamalla tämän tuotteen asianmukaisen hävitystavan autat suojelemaan ympäristöä ja ihmisten terveyttä mahdollisilta haittavaikutuksilta joita saattaisi ilmetä tämän tuotteen asiattomasta hävittämisestä. Lisätietoja tämän tuotteen kierrättämisestä saat ottamalla yhteyttä paikallisiin viranomaisiin, kierrätyskeskukseen tai myymälään, josta ostit tuotteen.

HR: Simbol na proizvodu ili ambalaži označava da proizvod ne smijete baciti zajedno s kućnim otpadom. Umjesto toga, odnesite ga na odgovarajuće sabirno mjesto za recikliranje električne i elektroničke opreme. Osiguravanjem ispravnog odlaganja ovog proizvoda, spriječit ćete potencijalne negativne učinke na okoliš i ljudsko zdravlje koji će izaći na vidjelo nakon neprikladnog odlaganja ovog proizvoda. Za više informacija o recikliranju ovog proizvoda obratite se lokalnoj službi, reciklažnom centru ili trgovini u kojoj ste kupili ovaj proizvod.

SR: Simbol na proizvodu ili na njegovom pakovanju naznačava da ovaj proizvod možda neće biti tretiran kao otpad iz domaćinstva. Umesto toga će se predati primenljivoj tački

za preuzimanje zaradi recikliranja električne i elektronske opreme. Starajući se da ovaj proizvod bude pravilno uklonjen, pomoći ćete da se spreče potencijalne negativne posledice za okruženje i ljudsko zdravlje, što može da u suprotnom izazove neodgovarajuće upravljanje otpadom ovog proizvoda. Za detaljnije informacije o recikliranju ovog proizvoda, molimo vas da kontaktirate vašu lokalnu gradsku kancelariju, uslugu otklanjanja vašeg otpada iz domaćinstva ili prodavnicu gde ste kupili proizvod.

DA: Dette symbol på produktet eller emballagen betyder, at produktet ikke må behandles som husholdningsaffald. Det skal i stedet indleveres til et indsamlingssted for genbrug af elektrisk og elektronisk udstyr. Ved at sikre, at dette produkt bliver bortskaffet korrekt, hjælper du med til at forebygge eventuelle negative konsekvenser for miljøet og menneskers helbred, som ellers kunne forårsages af forkert bortskaffelse af dette produkt. Hvis du ønsker mere detaljerede oplysninger om genbrug af dette produkt, bedes du kontakte din lokale myndighed, genbrugsplads, eller den butik, hvor du købte produktet.

NO: Dette symbolet på produktet eller pakken innebærer at produktet ikke skal behandles som husholdningsavfall. I stedet skal det leveres til en gjenvinningstasjon for elektrisk og elektronisk utstyr. Ved å sørge for korrekt avhending av apparatet, vil du bidra til å forhindre potensielle negative konsekvenser for miljøet og menneskers helse, som ellers kunne ha inntruffet grunnet feilaktig avfallshåndtering av produktet. For mer detaljert informasjon om resirkulering av dette produktet, bes du kontakte de lokale myndigheter, en gjenvinningsstasjon, eller butikken der du kjøpte produktet.

UK: Цей символ, нанесений на виріб або його упаковку, означає, що виріб не можна викидати разом із побутовим сміттям. Натомість його слід передати на відповідний пункт збору електричного та електронного обладнання, що підлягає повторній переробці. Подбавши про належну ліквідацію виробу, ви допоможете попередити можливі негативні наслідки для довкілля та здоров'я людей, які могли б виникнути в разі неправильного поводження з цим виробом. Для одержання більш докладної інформації про повторну переробку цього виробу звертайтеся у місцеві органи влади, центр повторної переробки чи в магазин, у якому було придбано виріб.

MK: Simbolot na proizvodot ili na negovoto paкување покажува дека овој производ не смее да се третира како отпад од домаќинствата. Наместо тоа, ќе биде предаден на соодветната станица за отпад за рециклирање на електрична и електронска опрема. Со правилно фрлање на овој производ, ќе помогнете да се спречат потенцијалните негативни последици за животната средина и здравјето на луѓето, кои инаку би можеле да настанат од неправилно ракување со отпадот на овој производ. За подетални информации околу рециклирањето на овој производ, контактирајте ја вашата локална градска канцеларија, сервисот за фрлање на отпад од домаќинствата или продавницата во која сте го купиле производот.

RO: Acest simbol aplicat pe produs sau ambalaj indică faptul că produsul nu ar trebui considerat deșeu casnic. În schimb, acesta trebuie

predat centrelor de colectare adecvate de reciclare a echipamentelor electrice și electronice. Asigurând eliminarea corectă a acestui produs, ajutați la prevenirea posibilelor consecințe negative asupra mediului și sănătății umane, care pot fi cauzate tratarea inadecvată a deșeurilor rezultate din acest produs. Pentru informații detaliate, cu privire la reciclarea acestui produs, vă rugăm să contactați autoritățile locale, centrele de reciclare sau magazinul.

HU: Ez a jelölés a terméken vagy a csomagolásán azt jelenti, hogy a készüléket a háztartási hulladéktól külön kell kezelni. Az elhasznált készüléket az elektromos és elektronikai berendezések begyűjtőhelyére kell szállítani. Azzal, hogy gondoskodik a termék megfelelő hulladék elhelyezéséről, segít megelőzni a környezetre és az emberi egészségre gyakorolt lehetséges negatív következményeket, amelyek egyébként a termék helytelen hulladékkezelése esetén előfordulhatnának. A termék újrahasznosításával kapcsolatos bővebb információért, kérjük, vegye fel a kapcsolatot a helyi önkormányzattal, hulladékkezelő szolgáltatókkal, vagy az üzlettel, ahol a terméket megvásárolta.

SL: Simbol na izdelku ali embalaži označuje, da s tem izdelkom ni dovoljeno ravnati kot z običajnimi gospodinjскими odpadki. Treba ga je oddati na ustrezno zbirno reciklirno mesto za električno in elektronsko opremo. S pravilnim odlaganjem tega izdelka boste pomagali pri preprečevanju potencialnih negativnih vplivov na okolje in zdravje ljudi, ki ga sicer lahko povzročijo neprimerno odlaganje tega izdelka. Za podrobnejše informacije o recikliranju tega izdelka se obrnite na lokalne oblasti, pristojne za odstranjevanje odpadkov ali trgovino, v kateri ste kupili izdelek.

AL: Simboli mbi produkt ose mbi paketimin e tij tregon se ky produkt nuk mund të trajtohet si mbeturinë shtëpiake. Në vend të kësaj ai do të dorëzohet pranë pikës përkatëse të grumbullimit për riciklimin e pajisjeve elektrike dhe elektronike. Duke u siguruar që ky produkt të hidhet siç duhet, ju do të ndihmojë në parandalimin e pasojave negative të mundshme për mjedisin dhe shëndetin e njeriut, e cila mund të ndryshe të shkaktohen nga trajtimi i papërshtatshëm i mbetjeve të këtij produkti. Për informacion më të detajuar mbi riciklimin e këtij produkti, ju lutemi kontaktoni zyrën tuaj lokale të qytetit, shërbimin e hedhjes së mbeturinave shtëpiake ose dyqanin ku keni blerë produktin.

LT: Šis simbolis ant gaminio ar pakuotės reiškia, kad gaminio negalima išmesti su buitinėmis atliekomis. Jį reikia nugabenti į atitinkamą elektrinių ir elektroninių prietaisų surinkimo punktą perdirbimui. Pasirūpindami tuo, kad gaminys būtų tinkamai utilizuotas, padėsite apsisaugoti nuo neigiamų pasekmių aplinkai ir žmonių sveikatai, kurias priešingu atveju sukeltų netinkamas šio gaminio utilizavimas. Norėdami gauti išsamesnę informaciją apie šio gaminio perdirbimą, kreipkitės į miesto valdžios instituciją, vietinę buitinių atliekų tvarkymo tarnybą ar parduotuvę, kurioje įsigijote gaminį.

LV: Šis simbols uz izstrādājuma un iepakojuma norāda, ka izstrādājumu nevar izmest sadzīves atkritumos. Tā vietā to var nodot piemērotā elektrisko un elektronisko iekārtu pārstrādājamo atkritumu savākšanas vietā. Nodrošinot, ka šis izstrādājums tiek izmests pareizā veidā, varat palīdzēt novērst potenciāli negatīvo ietekmi uz apkārtni vidi un cilvēku veselību, ko pretējā gadījumā var radīt nepareizi izstrādājumu atkritumu apsaimniekošana.

Lai saņemtu papildinformāciju par izstrādājuma pārstrādi, sazinieties ar vietējo pārvaldi, pārstrādes centru vai tirdzniecības vietu, kurā iegādājāties izstrādājumu.

PL: Ten symbol umieszczony na produkcie lub opakowaniu oznacza, że produktu nie wolno usuwać razem ze zwykłymi odpadkami z gospodarstw domowych. Zamiast tego należy go przekazać odpowiedniemu punktowi zbiórki przekazującemu

urządzenia elektryczne i elektroniczne do recyklingu. Pilnując odpowiedniego usunięcia produktu, pomagasz zapobiegać ewentualnym negatywnym konsekwencjom dla środowiska i zdrowia ludzkiego, które mogłyby

zostać spowodowane niewłaściwym usunięciem zużytego produktu. Szczegółowe informacje dotyczące recyklingu opisywanego produktu można uzyskać od władz lokalnych, służby zbiórki odpadów z gospodarstw domowych lub u sprzedawcy urządzenia.

ÍNDICE:

DESCRIPCIÓN DE LA PLACA

ADVERTENCIAS DE SEGURIDAD

INSTALACIÓN

Localización de la placa integrada

Conexión eléctrica de la placa

USO

Encendido y apagado del control

Selección del fogón

Encendido de las zonas dobles y triples

Ajuste del nivel de cocción con y sin aceleración de calor

Apagado de los fogones individuales

Función de temporizador

Bloqueo de teclas

FUNCIONES DE SEGURIDAD DEL CONTROL TÁCTIL

Desconexión de seguridad del sensor

Desconexión por exceso de temperatura

Limitaciones del tiempo de funcionamiento

Funciones de calor residual

LIMPIEZA Y MANTENIMIENTO

DESCRIPCIÓN DE LA PLACA

Estimado cliente:

Es importante que lea este manual para sacar el mejor rendimiento de su electrodoméstico y alargar su vida útil. Le recomendamos que guarde este manual para poder consultarlo en el futuro.

Su nueva placa está garantizada y tendrá una larga vida útil. Esta garantía únicamente es aplicable si el electrodoméstico se ha instalado y utilizado de conformidad con las instrucciones de uso e instalación que se incluyen en este manual.

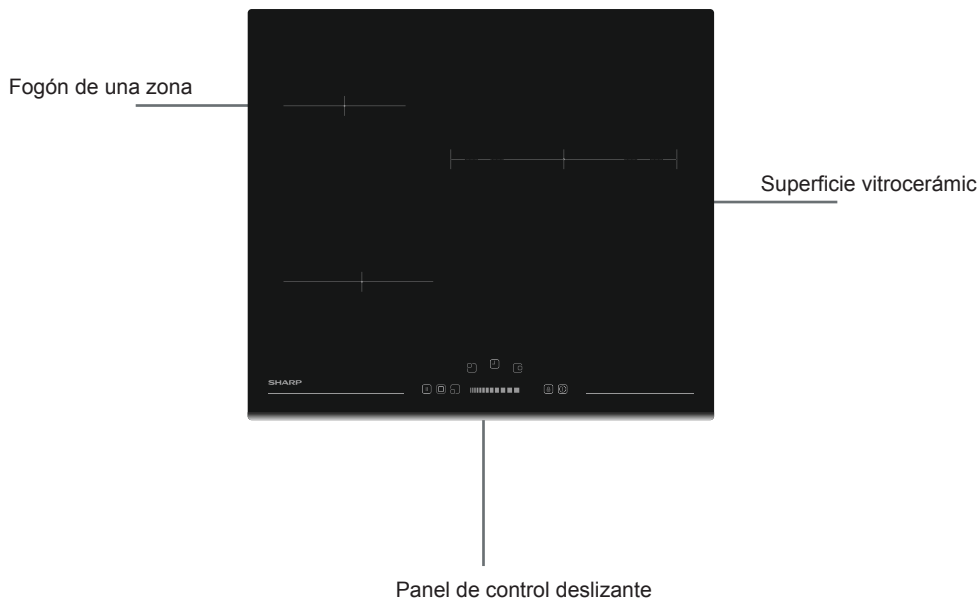

Nota: El aspecto de la placa puede ser distinto al del modelo mostrado debido a su configuración

ADVERTENCIAS DE SEGURIDAD

LEA ESTAS INSTRUCCIONES ATENTAMENTE Y EN SU TOTALIDAD ANTES DE USAR EL ELECTRODOMÉSTICO. GUÁRDELAS EN UN LUGAR ADECUADO PARA CONSULTARLAS EN CASO NECESARIO.

ESTE MANUAL SE HA PREPARADO PARA MÁS DE UN MODELO. ES POSIBLE QUE SU ELECTRODOMÉSTICO NO TENGA ALGUNAS DE LAS FUNCIONES EXPLICADAS EN ESTE MANUAL. PRESTE ATENCIÓN A LAS EXPRESIONES QUE CONTIENEN IMÁGENES MIENTRAS LEE EL MANUAL DE INSTRUCCIONES.

Advertencias de seguridad generales

- Este electrodoméstico puede ser utilizado por niños a partir de 8 años y personas con capacidades físicas, sensoriales o mentales reducidas, o con falta de experiencia y conocimientos, si cuentan con supervisión o han recibido instrucciones sobre el uso del electrodoméstico de forma segura y entienden el riesgo que conlleva. Los niños no deben jugar

con el electrodoméstico. La limpieza y el mantenimiento por parte del usuario no deben ser llevados a cabo por niños sin supervisión.

- **ADVERTENCIA:** El electrodoméstico y sus piezas accesibles se calientan al usarlos. Debe prestar atención para evitar tocar los elementos que se calientan. Se debe mantener alejados a los niños menores de 8 años a menos que estén supervisados continuamente.
- **ADVERTENCIA:** La cocción no supervisada en una placa con grasa o aceite puede ser peligrosa y puede provocar un incendio. NUNCA debe utilizar agua para apagar un fuego. Desconecte el electrodoméstico y, a continuación, cubra la llama, por ejemplo, con una tapadera o una manta ignífuga.

- **ADVERTENCIA:** Peligro de incendio: no coloque objetos encima de las superficies de cocción.
- **ADVERTENCIA:** Si la superficie está agrietada, desconecte el dispositivo para evitar una posible descarga eléctrica.
- En el caso de las placas que incluyen una tapa, debe limpiar los derrames de la tapa antes de abrirla. Además, debe dejar que la superficie de la placa se enfríe antes de cerrar la tapa.
- El electrodoméstico no debe ser utilizado con un temporizador externo o un sistema de mando a distancia independiente.
- No utilice productos de limpieza abrasivos ni rascadores metálicos afilados para limpiar el cristal de la puerta del horno u otras superficie, ya que pueden rayar o dañar la superficie.
- No utilice limpiadores a vapor para limpiar el electrodoméstico.
 - El electrodoméstico se ha fabricado de conformidad con todos los estándares y normas locales e internacionales aplicables.
 - Los trabajos de mantenimiento y reparación deben ser llevados a cabo exclusivamente por técnicos autorizados. Los trabajos de instalación y reparación llevados a cabo por técnicos no autorizados pueden ponerle en peligro. Es peligroso realizar cualquier alteración o modificación de las especificaciones del electrodoméstico
 - Antes de instalar el producto, asegúrese de que las condiciones de distribución locales (tipo de gas y presión de gas, o tensión y frecuencia de la electricidad) y los requisitos del electrodoméstico sean compatibles. Los requisitos de este electrodoméstico se indican en la etiqueta.
- **PRECAUCIÓN:** Este electrodoméstico se ha diseñado exclusivamente para cocinar alimentos y se le debe dar exclusivamente un uso doméstico e interior. No se debe utilizar con ningún otro fin ni con ninguna otra aplicación como, por ejemplo, un uso no doméstico, en un entorno comercial o para calentar una habitación.
- Se han tomado todas las medidas de seguridad posibles para garantizar su seguridad. Como el cristal se puede romper, debe tener cuidado al limpiar el producto para evitar rayarlo. Evite golpear el cristal con accesorios.
- Asegúrese de que el cable eléctrico

co no se quede atrapado durante la instalación. Si el cable eléctrico resulta dañado, deberá ser cambiado por el fabricante, su agente del servicio técnico u otras personas con cualificaciones similares para evitar peligros.

Advertencias relativas a la instalación

- No utilice el electrodoméstico antes de instalarlo completamente.
- El electrodoméstico debe ser instalado por un técnico autorizado, que debe ponerlo en marcha. El fabricante no asume ningún tipo de responsabilidad por los daños que se puedan derivar de una colocación y una instalación incorrectas por parte de personas no autorizadas.
- Al desembalar el electrodoméstico, asegúrese de que no haya sufrido daños durante el transporte. Si observara cualquier defecto, no use el electrodoméstico y póngase en contacto de inmediato con un agente del servicio técnico autorizado. Como los materiales utilizados en el embalaje (nylon, grapas, poliestireno, etc.) pueden provocar daños en los niños, dichos materiales se deben recoger y eliminar de inmediato.
- Proteja el electrodoméstico de los efectos atmosféricos. No debe exponerlo a dichos efectos, como el sol, la lluvia, la nieve, etc.
- Los materiales que rodean el electrodoméstico (encimera) deben ser resistentes a una temperatura mínima de 100 °C.
- Durante el uso
- No coloque materiales inflamables o combustibles sobre el electrodoméstico o cerca del mismo mientras esté funcionando.
- No deje la placa sin supervisión mientras esté cocinando con

aceites sólidos o líquidos, ya que podrían arder debido a un calentamiento extremo. Nunca debe echar agua a las llamas provocadas por aceites. Cubra la olla o la sartén con su tapa para ahogar la llama que se haya producido en ese caso y apague la placa.

- Siempre debe colocar las sartenes en el centro de la zona de cocción y girar los mangos hasta una posición segura, de forma que no se puedan golpear ni agarrar.
- Si no tiene previsto utilizar el electrodoméstico durante mucho tiempo, retire el enchufe de la toma eléctrica. Mantenga desconectado el control principal. Además, cuando no vaya a utilizar el electrodoméstico, cierre la llave del gas.
- Asegúrese de que los botones de control del electrodoméstico siempre estén en la posición "0" (parada) cuando no se esté utilizando.
- La temperatura de la superficie inferior de la placa puede aumentar durante su funcionamiento. Por lo tanto, se debe instalar una tabla debajo del producto.
- Durante la limpieza y el mantenimiento
- Siempre debe apagar el electrodoméstico antes de realizar operaciones de limpieza o mantenimiento. Puede hacerlo desenchufando el electrodoméstico o apagando los interruptores principales.
- No extraiga los botones de control para limpiar el panel de control.
- PARA MANTENER LA EFICIENCIA Y LA SEGURIDAD DEL ELECTRODOMÉSTICO, LE RECOMENDAMOS QUE UTILICE SIEMPRE PIEZAS DE RECAMBIO ORIGINALES Y QUE ACUDA EXCLUSIVAMENTE A NUES-

TROS AGENTES DE SERVICIO TÉCNICO AUTORIZADOS EN CASO NECESARIO.

INSTALACIÓN

La conexión eléctrica de esta placa debe ser llevada a cabo por personal de servicio autorizado o por un electricista cualifica o, de conformidad con las instrucciones de esta guía y con la normativa vigente.

- Antes de conectar el electrodoméstico a la red eléctrica de la vivienda, asegúrese de comprobar la conformidad de los valores de tensión, que se especifican en la información disponible.
- Se deben cumplir las leyes, ordenanzas, directivas y normas vigentes en el país de uso (normativa de seguridad, reciclaje correcto de conformidad con la normativa, etc.).

Localización de la placa integrada

Una vez retirado el material de embalaje del electrodoméstico y sus accesorios, asegúrese de que la placa no esté dañada. Si sospecha que hay daños, no utilice el electrodoméstico y póngase en contacto de inmediato con el personal de servicio autorizado o con un electricista cualificado

Esta placa integrada debe introducirse en el hueco hecho en una encimera.

Haga un hueco con las dimensiones indicadas en la imagen que aparece a continuación. La distancia entre el borde trasero de la placa y cualquier pared adyacente depende de la superficie de la pared. No utilice materiales combustibles como cortinas o papel cerca de la placa.

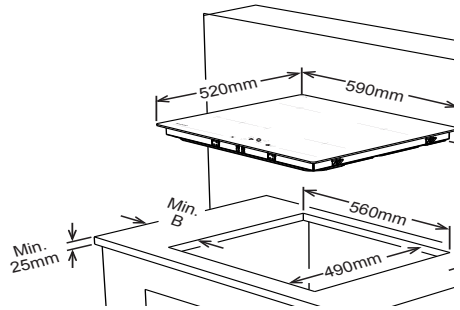

Paredes adyacentes	A (mm)	B (mm)
Combustible/ No combustible	50	50

- Coloque la cinta adhesiva de sellado de una cara alrededor de todo el borde inferior de la superficie de cocción, a lo largo del borde exterior del panel de vitrocerámica. No debe estirarla.
- Atornille las 4 abrazaderas de montaje de la encimera en las paredes laterales del producto.

abrazadera de montaje de la encimera

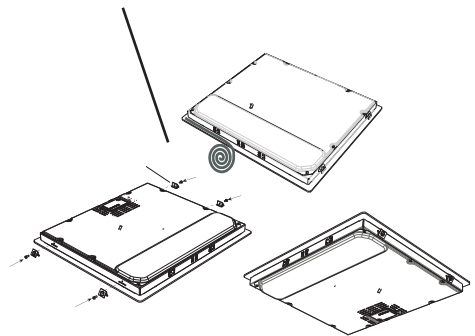

Conexión eléctrica de la placa

- Antes de llevar a cabo la conexión eléctrica, compruebe que la capacidad de carga de corriente del sistema y la toma sean adecuadas para la máxima potencia nominal de la placa.
- La instalación eléctrica de la vivienda y el enchufe de corriente eléctrica utilizado deben contar con toma de tierra y deben ser conformes con la normativa de seguridad.
- Si no hay un circuito y un interruptor de fusibles exclusivos para la placa, un electricista cualificado deberá instalarlos antes de conectar la placa.
- Se debe poder acceder fácilmente al interruptor de fusibles una vez instalada la placa.
- No utilice adaptadores, tomas múltiples ni cables alargadores.
- En el interior del circuito de suministro se debe instalar un disyuntor con una abertura de contacto de 3 mm como mínimo, con una tensión nominal de 25 A y de tipo de funcionamiento retardado.
- En lo que respecta a la placa vitrocerámica con control táctil, el cable debe ser de tipo H05VV-F 3X2,5 mm²/60227 IEC 53. En la parte de atrás del electrodoméstico encon-

trará el diagrama de conexiones.

- Durante la instalación, asegúrese de utilizar cables aislados. Una conexión incorrecta puede provocar daños en el electrodoméstico. La garantía no cubrirá ese tipo de daños.
- Todas las reparaciones deben ser llevadas a cabo por personal de servicio autorizado o por un electricista cualificado
- Desenchufe el electrodoméstico antes de realizar cualquier tarea de mantenimiento. Para volver a conectarlo, respete atentamente los diagramas de conexiones.

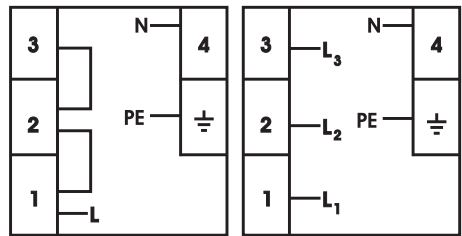

3x2,5 mm² 220V~
3x2,5 mm² 230V~
3x2,5 mm² 240V~

5x1.5 mm² 380V 3N~
5x1.5 mm² 400V 3N~
5x1.5 mm² 415V 3N~

/

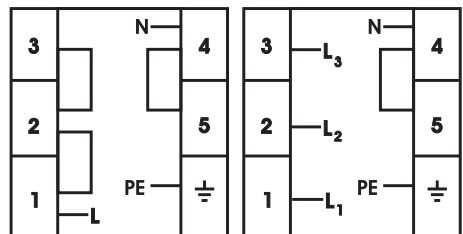

3x2,5 mm² 220V~
3x2,5 mm² 230V~
3x2,5 mm² 240V~

5x1.5 mm² 380V 3N~
5x1.5 mm² 400V 3N~
5x1.5 mm² 415V 3N~

La conexión del cable de corriente puede variar según el tipo de caja de conexiones.

USO

El electrodoméstico funciona tocando unos botones y las funciones se confirman mediante señales visuales y acústicas.

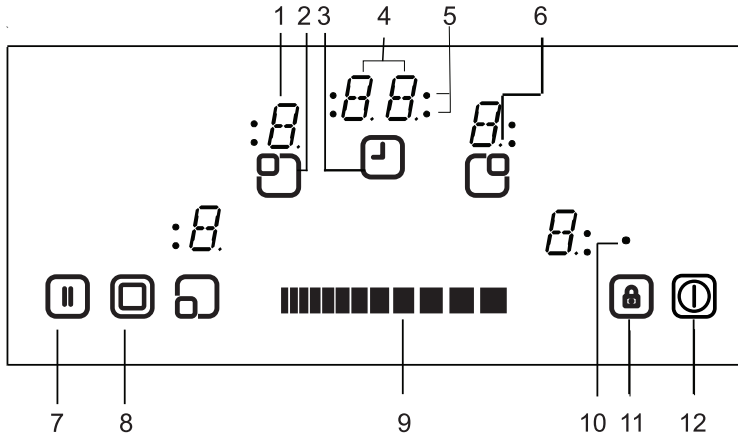

- | | |
|---|--|
| 1 - Indicador de fogón | 7 - Parada/encendido |
| 2 - Fogón activo/desactivado | 8 - Selección de zona doble/triple |
| 3 - Temporizador activo/desactivado | 9 - Ajuste de calor/Deslizamiento del temporizador |
| 4 - Indicador del temporizador | 10 - Indicador de bloqueo de teclas |
| 5 - Indicadores de la zona de cocción - Función de temporizador | 11 - Bloqueo de teclas |
| 6 - Punto decimal | 12 - Encendido/Apagado |

Modo de espera	Modo S	El control de la placa recibe corriente y todos los indicadores de los fogones están apagados, o está activo el indicador de calor residual.
Modo de funcionamiento	Modo B	Hay al menos un indicador de fogón que indica un valor entre "0" y "9".
Modo de bloqueo	Modo VR	El control de la placa está bloqueado.

DESCRIPCIÓN DE LOS MODOS



Encendido y apagado del electrodoméstico

Si el electrodoméstico está en modo de espera, pasará al modo de funcionamiento pulsando el botón de Encendido/Apagado  durante al menos 1 segundo. El sonido de una señal acústica indica que el funcionamiento es correcto.

En todos los fogones aparecerá un “0” y parpadeará el punto decimal del fogón (encendido durante 1 segundo y apagado durante 1 segundo).



Si la placa no se pone en marcha en 10 segundos, se apagarán los indicadores de todos los fogones.

Si se apagan los indicadores, el fogón pasará a modo de espera.

Si se pulsa  durante más de 2 segundos (en modo de funcionamiento), el electrodoméstico se apagará y volverá al modo en espera. El electrodoméstico se puede apagar pulsando  en cualquier momento, aunque se pulsen otros botones al mismo tiempo.

Si hay calor residual de un fogón, se señalará en el indicador correspondiente.

Selección del fogón

Si se selecciona un solo fogón con el botón de activar o desactivar el fogón  , el punto decimal del indicador del fogón correspondiente empezará a parpadear. En el fogón seleccionado puede ajustar el nivel de calor entre 1 y 9, tocando los botones deslizantes de ajuste de calor .

Debe pulsar el botón deslizante antes de que transcurran 3 segundos; de

lo contrario, la selección de fogón se eliminará y desaparecerá el punto de ajuste de calor (punto decimal). Si no se utiliza el fogón en 10 segundos, volverá al modo S.



El ajuste de calor siempre se puede cambiar pulsando  entre los niveles 1 y 9.

Cada vez que se mueva el botón deslizante o se cambie un indicador se escuchará una señal.

Activación de zonas dobles y triples (solo están disponibles en algunos modelos)

Activación de zonas triples

Una zona doble o triple solo se puede activar si la zona básica de un fogón se programa con un nivel entre 1 y 9. Una vez seleccionado el fogón, se visualiza el punto.

Si se pulsa  , se escucha una señal acústica y el indicador de zona doble queda estático. Si se vuelve a pulsar  , se escucha otra señal acústica y se enciende el fogón triple. El indicador de zona triple se encenderá y la zona triple recibirá corriente.

Cuando se toca  otra vez, la zona triple del fogón se volverá a apagar. Cada operación da lugar a un cambio de estado de las zonas dobles o triples siguientes, de esta manera: zona doble activada; zona triple activada; todas las zonas extendidas desactivadas; zona doble activada; zona triple activada; zona doble activada, etc.

Ajuste del nivel de cocción con y sin aceleración de calor Todos los fogones

están equipados con una función de aceleración de calor.



Si la aceleración de calor está activa, el fogón funcionará a la potencia máxima mientras dure la aceleración de calor, que depende del ajuste de calor seleccionado. Esto se indica con una “A” parpadeante, que alterna entre el valor del ajuste de calor (p. ej., medio segundo “A” y medio segundo “9”) en el indicador del fogón. Una vez finalizada la aceleración de calor, solo se indicará el ajuste de calor.

Si la aceleración de calor se va a usar con un fogón, toque o deslice el nivel 0 de calor y luego vuelva a tocar el nivel de calor 9. Tras ajustar el calor al nivel 9, aparecerá el indicador “A” de forma alterna. Esto significa que el nivel 9 y la aceleración de calor están activos.

La aceleración de calor se puede desactivar deslizando el dedo hasta que aparezca el valor “0”.

Apagado de los fogones individuales

Un fogón determinado se puede apagar de tres formas distintas:

- Tocando al mismo tiempo las partes derecha e izquierda del botón deslizante .
- Reduciendo el ajuste de calor a “0” pulsando las partes derecha e izquierda del botón deslizante .
- Uso de la función de desconexión del temporizador del fogón correspondiente

Función de temporizador

El temporizador realiza las funciones siguientes:

El control puede funcionar como máximo con 4 temporizadores de fogón asignados y un minuterero (que no se asigna a ningún fogón) al mismo tiempo. Todos los temporizadores solo se pueden usar en modo B. El temporizador de un fogón solo se puede asignar a un fogón activo, que esté funcionando entre el nivel 1 y el nivel 9. El minuterero es independiente de los fogones.

Para poder usar las dos funciones, hay que activar la función del temporizador con el botón de activar o desactivar el temporizador .

Cuando se toca  por primera vez después de activar los fogones, el control propone usar el minuterero (no parpadeará ningún indicador de zona de cocción; los indicadores estarán todos encendidos o apagados).

Cuando se toca  por segunda vez, el control propone asignar uno de los fogones activados haciendo parpadear el indicador de la zona de cocción. A continuación, se señalará el temporizador asignado.

Al tocar  de nuevo, se propondrá la asignación del siguiente temporizador, en el sentido de las agujas del reloj, para el siguiente fogón activo. Y así sucesivamente...

Minuterero

Independientemente de si hay un fogón activo o no, el minuterero se puede activar tocando . Aparecerá “00” para indicar que ese temporizador está activo y el punto del indicador del temporizador correspondiente indicará

que  está vinculado para ajustar el valor del temporizador.

El minuterio se selecciona cuando todos los indicadores de zonas de cocción están encendidos o apagados estáticamente (cuando no hay ningún indicador de zona de cocción parpadeando).

Con  se puede ajustar el valor del temporizador.

Una vez ajustado correctamente el tiempo del minuterio, el temporizador empezará a disminuir el tiempo.

El minuterio no se detendrá al apagar el electrodoméstico o al activar la función de bloqueo de teclas; seguirá contando los minutos hasta que se agote el tiempo indicado.

Cuando el temporizador llegue a "00", se escuchará una señal que indicará que el tiempo ha finalizado

Para detener la señal, tiene que confirmar que el tiempo se ha agotado tocando cualquier botón.

Temporizador de fogón

Los temporizadores de los fogones se pueden configurar únicamente para los fogones activados (el nivel del fogón debe encontrarse entre 1 y 9).

La primera pulsación de  activa el minuterio. Tras tocarlo por segunda vez, el temporizador se asigna al fogón activado. La asignación propuesta se indica mediante el indicador de la zona de cocción correspondiente, que parpadea.

Al tocar  de nuevo después de activar el temporizador del primer fogón, el control

recomienda asignar el siguiente fogón activo al temporizador que aparece a continuación en el sentido de las agujas del reloj. La asignación recomendada se indica mediante el indicador de zona de cocción parpadeante.

Al tocar  se puede configurar el valor del temporizador del fogón.

El temporizador en marcha del primer temporizador de fogón configurado se indica mediante el indicador de zona de cocción que tiene una luz fija

Al tocar  de nuevo se pueden asignar otros tiempos al resto de fogones activados.

Cuando transcurren 10 segundos después de la última operación, el indicador del temporizador cambia al temporizador que se vaya a poner en marcha a continuación.

La asignación de ese temporizador se visualiza siempre con un indicador de zona de cocción parpadeante. El número de temporizadores están en marcha se puede identificar mediante el número de indicadores de zona de cocción que tienen una luz fija

Tocando  puede visualizar los valores de los temporizadores del fogón y el minuterio. La asignación siempre se señala mediante el indicador de

zona de cocción parpadeante. Si no hay ningún indicador de zona de cocción parpadeante, el tiempo del minuterio aparece en el indicador del temporizador de dos dígitos.

Todos los temporizadores de fogones se pueden borrar apagando el electrodoméstico en modo S mediante . El minuterero no se borrará; seguirá funcionando hasta que se agote el tiempo.

Para borrar un temporizador que esté en marcha, en primer lugar debe seleccionar el temporizador pulsando el botón de activar o desactivar el temporizador, hasta que aparezca su valor. A continuación podrá borrar ese valor, de dos formas distintas:

- Reduciendo el tiempo deslizando el dedo a través del panel  hasta que se visualice "00" en el temporizador.

Cuando el temporizador de un fogón llega a "00", el nivel del fogón asignado se ajustará a "0".

Cuando se agota el tiempo del temporizador del fogón o del minuterero, se indicará con una señal acústica. La señal se puede detener tocando cualquier botón como confirmación



Bloqueo de teclas

La función de bloqueo de teclas sirve para bloquear y poner el electrodoméstico en modo de seguro durante su funcionamiento. No podrá realizar modificaciones táctiles como, por ejemplo, el aumento del nivel de calor y otros ajustes. Solo se puede apagar el electrodoméstico.

La función de bloqueo se activará si pulsa el botón de bloqueo de teclas  durante al menos 2 segundos. Esta operación se confirm con una señal acústica. Tras pulsar el botón durante más de 2 segundos, el indicador de bloqueo de

teclas parpadeará y la placa quedará bloqueada.

La placa solo se puede bloquear en modo de funcionamiento (modo B).

Si la placa está bloqueada, solo podrá usar ; el resto de botones estarán bloqueados. Si se pulsa cualquier otro botón en modo de bloqueo, se escuchará la señal acústica y el indicador de bloqueo de teclas parpadeará para indicar que se ha activado esa función. Solo se podrá apagar el electrodoméstico pulsando . Pero si apaga el electrodoméstico, no podrá volver a ponerlo en marcha sin desbloquearlo.

Si presiona  durante dos segundos, desaparecerá el indicador de bloqueo de teclas. El control de la placa quedará desbloqueado y podrá utilizar el electrodoméstico con normalidad.

Bloqueo para niños

El objetivo de la funcionalidad de bloqueo para niños es bloquear el electrodoméstico en un proceso complicado de varios pasos.

El bloqueo para niños y su desbloqueo solo están disponibles en el modo S.

En primer lugar debe pulsar  hasta que se escuche la señal acústica. A continuación, debe pulsar las partes derecha e izquierda del botón deslizante al mismo tiempo durante al menos medio segundo, pero como máximo 1 segundo. A continuación, el electrodoméstico se puede bloquear con la parte derecha del botón deslizante. Los cuatro fogones muestran el símbolo "L" como confirmación

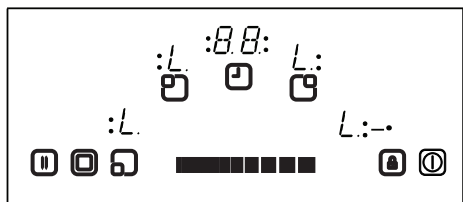

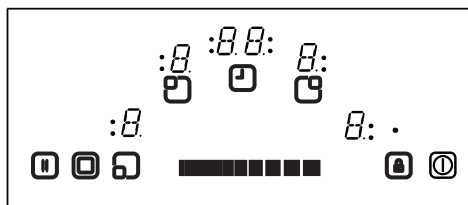

Si el minutero sigue en marcha, continuará hasta alcanzar “00” y el temporizador emitirá una señal acústica. Una vez se haya confirmado que el temporizador ha llegado a su fin, el electrodoméstico queda totalmente bloqueado. No se podrá utilizar ningún botón mientras el electrodoméstico esté bloqueado.

El bloqueo para niños se desactiva de la misma forma que se activa. Tras pulsar  hasta que se escucha la señal acústica, pulse las partes derecha e izquierda del botón deslizante, al mismo tiempo, durante al menos medio segundo. A continuación, pulse solo la parte izquierda. Como confirmación del bloqueo correcto, el símbolo “L” de los indicadores desaparecerá inmediatamente.



Parada y encendido

La función Parada y encendido se utiliza para pausar el funcionamiento de los fogones durante la cocción. Mientras los fogones están en marcha, si se pulsa el botón Parada y encendido  por primera

vez, se apagarán todos los fogones. Si se pulsa  por primera vez, se encienden todos los fogones.

Funciones de seguridad del control táctil

Las siguientes funciones de seguridad están disponibles para evitar un funcionamiento no intencionado del control de la placa.

Desconexión de seguridad del sensor

Para evitar que el electrodoméstico funcione de forma no intencionada al tocarlo aleatoriamente, se ha incluido un control mediante un sensor.

En caso de presionar uno o más botones durante más de 12 segundos, la rutina de control del sensor indica acústicamente que el funcionamiento es incorrecto (se ha colocado una olla u otro objeto sobre el botón, fallo el sensor, etc.) y apaga el electrodoméstico.

El apagado de seguridad provoca que el control de la placa pase al modo S. Aparecerá una “F” en todos los indicadores de los fogones.

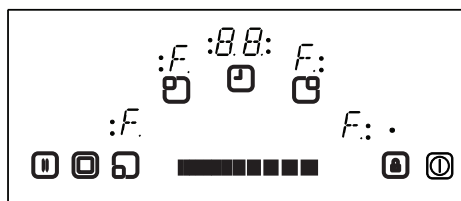

Si hay calor residual, se indicará en el resto de indicadores de fogones.

A continuación, el control de la placa pasará al modo S y se escuchará al mismo tiempo una señal acústica. Esta señal acústica se detendrá después de 10 minutos.

Si ya no hay ningún funcionamiento incorrecto, desaparecerán tanto la señal visual como la señal acústica.

Desconexión por exceso de temperatura

Como la ubicación del control está muy cerca del fogón del centro de la placa, es posible que una olla que no esté colocada correctamente sobre el control y no detectada por la función de desconexión de seguridad del sensor (que no permite que se tapen los botones) caliente el botón a una temperatura muy alta, de modo que el vidrio y los botones no se puedan tocar sin quemarse los dedos.

Para impedir que el control de la placa sufra daños, el control detecta continuamente la temperatura y desconecta el aparato en caso de emergencia por sobrecalentamiento.

Esto se señala en el indicador del fogón 4 con la letra “t”. La señal permanece hasta que se reduce la temperatura.

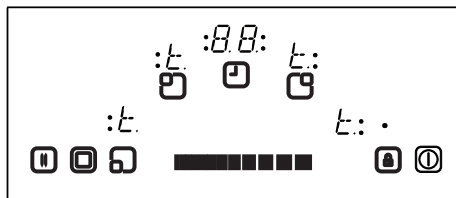

Una vez disminuye la temperatura, desaparecerá la señal “t” y el control de la placa volverá al modo S. Esto significa que el usuario puede volver a activar el electrodoméstico tocando

Limitaciones del tiempo de funcionamiento

El control de la placa limita el tiempo de funcionamiento. Si el ajuste de calor de un fogón no se ha cambiado durante un tiempo, el fogón se apagará automáticamente (aparecerá la señal “0” durante 10 segundos después del calor residual). El límite del tiempo de funcionamiento depende del ajuste de calor seleccionado.

Si se ha asociado un temporizador al fogón, aparecerá la señal “00” en el indicador del temporizador durante 10 segundos. Después se apagará el indicador del temporizador.

Después de una desconexión automática del fogón, tal como se ha explicado anteriormente, el fogón podrá volver a funcionar y se aplicará el tiempo de funcionamiento máximo para dicho ajuste de calor.

Funciones de calor residual

Una vez finalizados todos los procesos de cocción, queda calor almacenado en la vitrocerámica, que se denomina

calor residual. En el peor de los casos, el control puede calcular aproximadamente lo caliente que está el vidrio. Si la temperatura calculada es superior a +60 °C, se señalará en el indicador del fogón correspondiente después de apagar el fogón o el control de la placa. La señal de calor residual seguirá apareciendo mientras la temperatura calculada del fogón sea igual o superior a 60 °C.

El indicador de calor residual tiene la prioridad más baja y se sobrescribe con cualquier otro valor visualizado durante las desconexiones de seguridad y cuando se visualiza un código de error.

Tras volver a suministrar electricidad al control de la placa tras una interrupción del suministro, el indicador de calor residual parpadeará si el fogón correspondiente hubiera tenido un calor residual superior a +60 °C antes de cortarse la electricidad. El indicador parpadeará hasta que se agote el tiempo máximo de calor residual o se seleccione y se active el fogón.

LIMPIEZA Y MANTENIMIENTO

No se deben utilizar recipientes para cocinar con la base rugosa, ya que pueden rayar la superficie de vitrocerámica. La base de los recipientes de cocina debe ser lo más gruesa y lisa posible. Antes de usar los recipientes, asegúrese de que la base esté limpia y seca.

Coloque siempre el recipiente en la zona de cocción antes de encenderla. Si es posible, coloque siempre las tapas en los recipientes. La base de los recipientes no debe ser más pequeña o más grande que la zona de cocción; debe tener el tamaño adecuado, tal como se indica a continuación, para no malgastar energía.

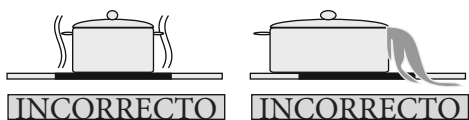
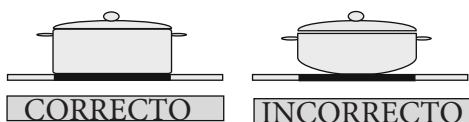

Antes de limpiar la placa, saque primero el enchufe de la toma de corriente. A continuación, asegúrese de que no quede calor residual en el electrodoméstico. La vitrocerámica es muy resistente a las altas temperaturas y al sobrecalentamiento. Si queda calor residual en el electrodoméstico, la señal "H" parpadeará en el indicador del

fogón. Para evitar quemaduras, deje que el electrodoméstico se enfríe.

Retire todos los restos de alimentos y de grasa con un rascador de ventanas. A continuación, limpie la placa con jabón líquido adecuado y un trapo limpio humedecido. Frote el electrodoméstico con un trapo limpio y seco.

Si, accidentalmente, se derriten objetos de papel de aluminio o de plástico sobre la superficie de la placa, deben retirarse de inmediato de la zona de cocción caliente con un rascador. Esto evitará que la superficie sufra daños. Esto también se aplica al azúcar o a los alimentos que contengan azúcar que se pueden derramar sobre la placa.

En caso de que otros alimentos se derritan sobre la superficie de la placa, elimine los restos una vez se haya enfriado el electrodoméstico. Para limpiar la superficie, utilice un producto de limpieza para vitrocerámica o acero inoxidable.

No utilice paños de cocina ni estropajos para limpiar la superficie de vitrocerámica; esos materiales pueden dañar la superficie.

No utilice detergentes químicos, aerosoles o quitamanchas en la superficie de vitrocerámica; esos materiales pueden provocar un incendio o que la vitrocerámica pierda color. Limpie con agua y jabón líquido.

Retire todos los restos de alimentos y de grasa con un rascador de ventanas. A continuación, limpie la placa con ja-

bón líquido adecuado y un trapo limpio humedecido. Frote el electrodoméstico con un trapo limpio y seco.

Si, accidentalmente, se derriten objetos de papel de aluminio o de plástico sobre la superficie de la placa, deben retirarse de inmediato de la zona de cocción caliente con un rascador. Esto evitará que la superficie sufra daños. Esto también se aplica al azúcar o a los alimentos que contengan azúcar que se pueden derramar sobre la placa.

En caso de que otros alimentos se derritan sobre la superficie de la placa, elimine los restos una vez se haya enfriado el electrodoméstico. Para limpiar la superficie, utilice un producto de limpieza para vitrocerámica o acero inoxidable.

No utilice paños de cocina ni estropajos para limpiar la superficie de vitrocerámica; esos materiales pueden dañar la superficie.

No utilice detergentes químicos, aerosoles o quitamanchas en la superficie de vitrocerámica; esos materiales pueden provocar un incendio o que la vitrocerámica pierda color. Limpie con agua y jabón líquido.

CUPRINS:

DESCRIEREA PLITEI

AVERTISMENTE PRIVIND SIGURANȚA

INSTALARE

Poziționarea plitei încorporate

Racordarea electrică a plitei încorporate

UTILIZARE

Aprinderea și stingerea panoului de control

Selectarea arzătorului

Aprinderea zonelor duble și triple

Setarea nivelului de gătire, cu și fără creștere a temperaturii (Heat Boost)

Stingerea arzătoarelor individuale

Funcție de temporizator

Blocarea tastelor

FUNCȚII DE SIGURANȚĂ TOUCH CONTROL

Oprirea de siguranță a senzorilor

Oprire în caz de supraîncălzire

Limitările timpului de funcționare

Funcții de căldură reziduală

CURĂȚARE ȘI ÎNGRIJIRE

DESCRIEREA PLITEI

Stimate client,

Este important să citiți acest manual, pentru a obține cele mai bune performanțe și pentru a garanta funcționarea prelungită a aparatului dumneavoastră electrocasnic. Vă recomandăm să păstrați acest manual, pentru utilizări viitoare.

Plita dumneavoastră nouă este acoperită de garanție și va funcționa o perioadă îndelungată de timp. Această garanție este valabilă numai dacă aparatul electrocasnic a fost instalat și utilizat în conformitate cu instrucțiunile de utilizare și instalare, detaliate în acest manual.

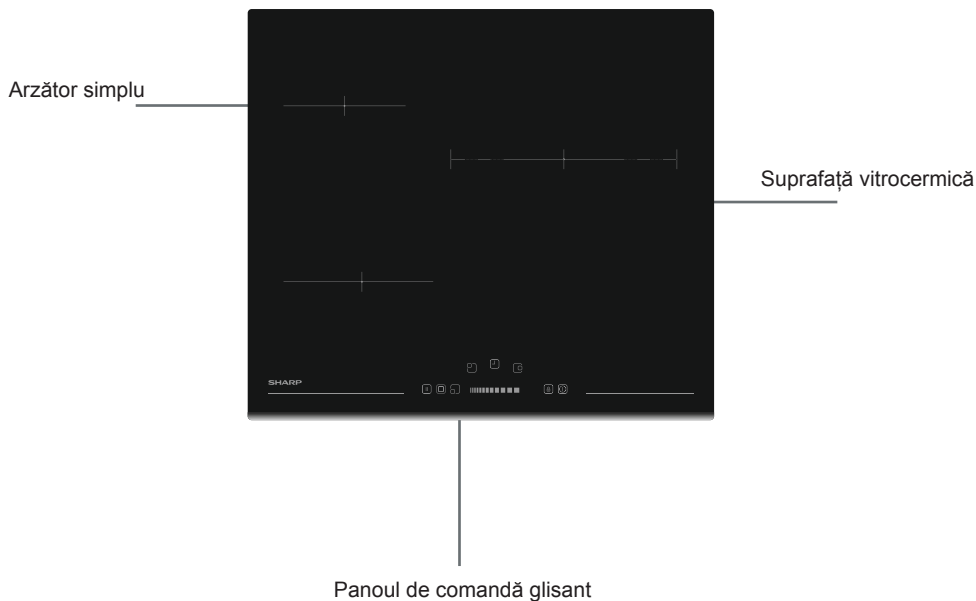

Notă: Este posibil ca aspectul plitei să fie diferit de modelul prezentat mai sus, pentru că are configurație diferită

AVERTISMENTE PRIVIND SIGURANȚA

CITIȚI ACESTE INSTRUCȚIUNI CU ATENȚIE ȘI COMPLET, ÎNAINTE DE A UTILIZA APARATUL ELECTROCASNIC, ȘI PĂSTRAȚI-LE LA ÎNDEMÂNĂ, PENTRU REFERINȚE VIITOARE, CÂND ESTE NECESAR.

ACEST MANUAL A FOST ELABORAT PENTRU MAI MULTE MODELE COMUNE. ESTE POSIBIL CA APARATUL DUMNEAVOASTRĂ SĂ NU AIBĂ ANUMITE CARACTERISTICI EXPLIcate ÎN ACEST MANUAL. ÎN TIMP CE CITIȚI MANUALUL DE UTILIZARE, ACORDAȚI O ATENȚIE SPECIALĂ EXPLICAȚIILOR ÎNSOȚITE DE IMAGINI.

Avertismente generale privind siguranța

- Acest aparat electrocasnic poate fi folosit de copiii în vârstă de 8 ani și mai mari și de persoanele cu capacități fizice, senzoriale sau mentale reduse sau cu lipsă de experiență și cunoștințe, în cazul în care se află sub supraveghere sau au fost instruite în ceea ce privește folosirea aparatului electrocasnic într-o ma-

nieră sigură și dacă înțeleg pericolele la care se expun. Copiii nu au voie să se joace cu aparatul electrocasnic. Curățarea și mentenanța nu vor fi executate de copiii nesupravegheați.

- **AVERTISMENT:** Aparatul electrocasnic și piesele sale accesibile se înfierbântă în timpul utilizării. Aveți grijă să evitați atingerea elementelor de încălzire. Copiii mai mici de 8 ani trebuie să rămână departe de aparat dacă nu sunt sub supraveghere continuă.
- **AVERTISMENT:** Este periculoasă gătirea nesupravegheată pe plită, cu grăsimi sau ulei, și există risc de incendiu. Nu încercați NICIODATĂ să stingeți un incendiu cu apă. Opritiți aparatul și acoperiți flacăra, de

ex. cu un capac sau o pătură anti-incendiu.

- **AVERTISMENT:** Pericol de incendiu: nu depozitați articole pe suprafețele de gătit.
- **AVERTISMENT:** Dacă suprafața este crăpată, opriți aparatul, pentru a evita posibilitatea producerii unui șoc electric.
- Pentru plitele ce încorporează un capac, orice scurgere trebuie îndepărtată de pe capac, înainte de a-l deschide. De asemenea, suprafața plitei trebuie să se răcească, înainte de a închide capacul.
- Aparatul nu se poate utiliza cu un temporizator extern sau printr-un sistem separat de control de la distanță.
- Nu utilizați agenți de curățare aspri sau abrazivi sau instrumente de

metal ascuțite, pentru curățarea sticlei de pe ușa cuptorului sau a altor suprafețe, deoarece acestea pot zgâria suprafețele, sticla se poate sparge sau se poate deteriora suprafața.

- Nu utilizați agenți de curățare pe bază de abur, pentru curățarea aparatului electrocasnic.
- Aparatul dumneavoastră electrocasnic este produs în conformitate cu toate standardele și normele locale și internaționale, aplicabile.
- Lucrările de mentenanță și reparații trebuie efectuate doar de tehnicieni autorizați. Lucrările de instalare și reparații efectuate de tehnicieni neautorizați vă pot pune în pericol. Schimbarea sau modificarea în orice fel a specificațiilor aparatului este periculoasă.
- Înainte de instalare, asigurați-vă că cerințele aparatului sunt compatibile cu condițiile locale de distribuție (tipul de gaz și presiunea gazului sau tensiunea și frecvența electrică). Cerințele acestui aparat sunt specificate pe etichetă
- **ATENȚIE:** Acest aparat este proiectat doar pentru gătitul alimentelor și poate fi utilizat doar în locuințe; acesta nu trebuie utilizat cu alt scop sau în alte aplicații, în afara locuințelor, în spații comerciale sau pentru încălzirea încăperilor.
- S-au luat toate măsurile posibile, pentru a vă garanta siguranța. Dat

fiind faptul că este posibil ca sticla să se spargă, trebuie să curățați aparatul cu atenție, pentru a evita zgârierea. Evitați lovirea sau ciocnirea sticlei, cu accesoriile.

- Asigurați-vă că, în timpul instalării, cablul de alimentare nu este blocat. În situația în care cablul de alimentare este defect, acesta trebuie înlocuit de producător, operatorul de service sau alte persoane calificate pentru a preveni apariția pericolelor.

Avertismente de instalare

- Nu utilizați aparatul înainte ca acesta să fie complet instalat
- Aparatul trebuie instalat și pus în funcțiune de un tehnician autorizat. Producătorul nu este responsabil pentru orice pagubă cauzată de poziționarea și instalarea greșită, efectuate de persoane neautorizate.
- Când despachetați aparatul, asigurați-vă că nu a fost avariat în timpul transportului. În situația în care acesta prezintă defecte, nu utilizați aparatul electrocasnic și contactați imediat un operator de service calificat. Deoarece materialele utilizate pentru ambalare (nailon, capse, polistiren etc.) pot fi periculoase pentru copii, acestea trebuie strânse și îndepărtate imediat.
- Protejați aparatul de impactul atmosferic. Nu îl expuneți la soare, ploaie, ninsoare etc.
- Materialele din jurul aparatului (dulap) trebuie să poată rezista la o temperatură de minimum 100°C.
- În timpul utilizării
- Nu așezați materiale inflamabile sau combustibile, în sau lângă aparat, când acesta este în funcțiune.
- Nu lăsați aparatul de gătit nesupravegheat, când gătiți cu uleiuri solide sau lichide. Acestea pot lua

foc din cauza încălzirii extreme. Nu turnați apă peste flăcări generate de ulei. Acoperiți oala sau tigaia cu capacul, pentru a înăbuși flacăra produsă în acest caz și opriți aparatul de gătit.

- Așezați întotdeauna tigăile în centrul zonei de gătit, cu mânerul într-o poziție sigură, pentru a nu putea fi dărâmate sau apucate
- Dacă nu aveți de gând să folosiți aparatul un timp mai îndelungat, scoateți ștecherul din priză. Păstrați panoul principal stins. În plus, atunci când nu folosiți aparatul, închideți robinetul de gaze.
- Asigurați-vă că butoanele de control ale aparatului se află întotdeauna în poziția "0" (stop), când acesta nu este utilizat.
- Temperatura suprafeței inferioare a plitei poate crește în timpul utilizării. Astfel, trebuie montată o placă sub acest produs.
- În timpul procesului de curățare și mentenanță
- Stingeți întotdeauna aparatul, înainte de operațiuni cum sunt curățarea și mentenanța. Aceste operațiuni se pot efectua după ce deconectați aparatul sau îl stingeți din butoane.
- Nu îndepărtați butoanele de control, pentru a curăța panoul de control.
- **PENTRU A MENȚINE EFICIENȚA ȘI SIGURANȚA APARATULUI DUMNEAVOASTRĂ, VĂ RECOMANDĂM SĂ UTILIZAȚI ÎNTOTDEAUNA PIESE DE SCHIMB ORIGINALE ȘI SĂ APELAȚI DOAR LA OPERATORII NOȘTRI AUTORIZAȚI DE SERVICII, ÎN CAZ DE NECESITATE.**

INSTALARE

Racordarea electrică a acestei plite este efectuată de personal de service autorizat sau de un electrician calificat, în conformitate cu instrucțiunile din acest manual și cu normele curente.

- Înainte de racordarea aparatului la alimentarea electrică din casă, verificați conformitatea setărilor de tensiune specificate în informațiile disponibile
- Se vor urma legile, reglementările, directivele și standardele în vigoare, specifice țării dumneavoastră (norme de siguranță, reciclare adecvată, în conformitate cu normele etc.)

Poziționarea plitei încorporate

După îndepărtarea materialelor de ambalare de pe aparat și accesoriile sale, asigurați-vă că plita nu prezintă defecțiuni. Dacă suspectați că există defecțiuni, nu utilizați aparatul și contactați imediat personal autorizat de service sau un electrician.

Această plită încorporată trebuie introdusă într-un cadru tăiat în blat.

Creați o deschizătură cu dimensiunile prezentate în imaginea următoare. Distanța între marginea din spate a plitei și orice perete adiacent depinde de suprafața peretelui. Nu folosiți materiale ușor inflamabile precum: perdele, hârtie în apropierea plitei.

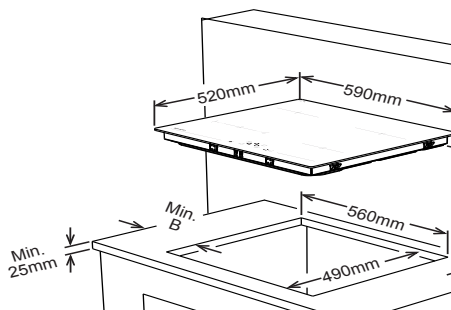

Pereții învecinați	A (mm)	B (mm)
Combustibile/ Necombustibile	50	50

- Aplicați bandă autoadezivă de etanșare, pe toată marginea inferioară a suprafeței de gătit, în paralel cu marginea exterioară a panoului de sticlă ceramică. Nu trageți de ea.
- Înșurubați cele 4 brațe de montare pe blat, pe pereții laterali ai produsului

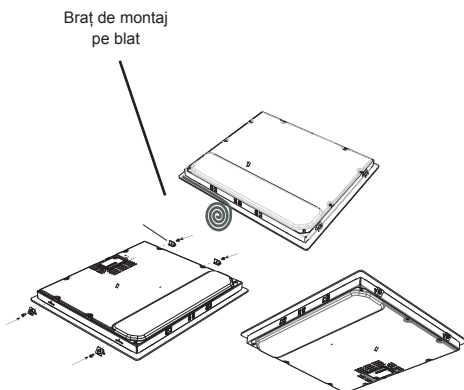

Racordarea electrică a plitei dumneavoastră

- Înainte de a efectua racordarea electrică, verificați dacă capacitatea curentă a sistemului și priza sunt adecvate pentru tensiunea maximă a plitei.
- Instalația electrică din casă și priza electrică utilizată trebuie împământate în conformitate cu normele de siguranță.
- Dacă nu există un circuit special pentru plită și un comutator cu siguranță, acestea trebuie instalate de un electrician calificat, înainte de racordarea plitei.
- Comutatorul cu siguranță trebuie să fi ușor accesibil, după instalarea plitei.
- Nu utilizați adaptoare, multiștecăre și/ sau cabluri prelungitoare.
- Un întrerupător cu deschidere de contact de cel puțin 3 mm, cu o tensiune de 25 A și operare întârziată, trebuie instalat în circuitul de alimentare.
- Pentru plita vitroceramică operată tactil, cablul trebuie să fie H05VV-F 3X2,5 mm² / 60227 IEC 53. Diagrama de racordare este prezentată pe spatele aparatului electrocasnic.
- Vă rugăm să vă asigurați că utilizați cabluri izolate, în timpul instalării. Un racord incorect vă poate defecta aparatul electrocasnic. Garanția nu va acoperi astfel de defecțiuni.

- Toate reparațiile trebuie efectuate de personal de service autorizat sau de un electrician calificat
- Deconectați aparatul electrocasnic, înainte de fiecare proces de mentenanță. Pentru reconectare, urmați întocmai diagramele de racordare.

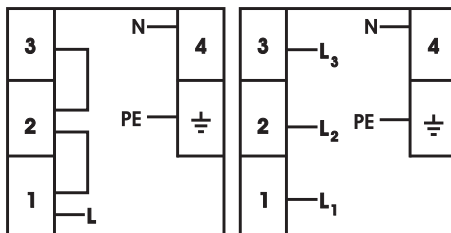

3x2,5 mm² 220V~
3x2,5 mm² 230V~
3x2,5 mm² 240V~

5x1.5 mm² 380V 3N~
5x1.5 mm² 400V 3N~
5x1.5 mm² 415V 3N~

/

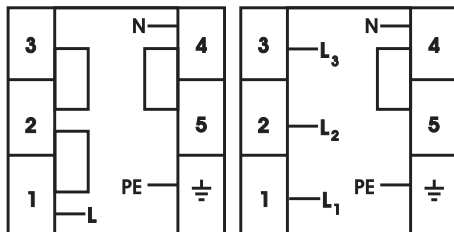

3x2,5 mm² 220V~
3x2,5 mm² 230V~
3x2,5 mm² 240V~

5x1.5 mm² 380V 3N~
5x1.5 mm² 400V 3N~
5x1.5 mm² 415V 3N~

Cablul de conectare furnizat poate fi diferit în funcție de tipul de cutia terminală.

UTILIZARE

Aparatul este utilizat cu ajutorul butoanelor tactile, iar funcțiile sunt confirmate de afișaj și de semnalele acustice

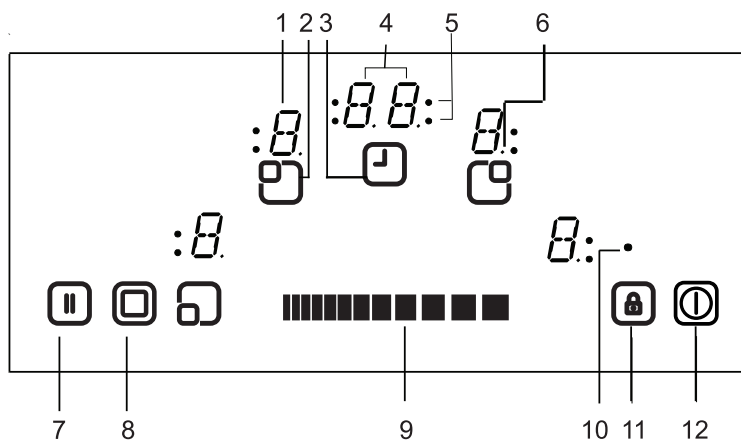

- | | |
|---|---|
| 1-Afișajul arzătoarelo | 7- Pauză |
| 2- Activarea/dezactivarea arzătoarelor | 8- Selectarea zonei duble/triple |
| 3- Activarea/dezactivarea temporizatorului | 9- Setare de temperatură/
Temporizator crescător |
| 4- Afișajul temporizatorulu | 10- Indicator de taste blocate |
| 5- Indicatori în zona de gătit Funcție de
temporizator | 11- Blocarea tastelor |
| 6-Punct zecimal | 12- Aprindere/Stingere |

Mod în așteptare	Modul S	Plita este conectată la alimentare electrică, toate afișajele arzătoarelor sunt stinse iar afișajul de temperatură reziduală este activ.
Mod de funcționare	Modul B	Cel puțin un afișaj de arzător afișează o setare de temperatură între '0' și '9'
Mod de blocare	Modul VR	Controlul plitei este blocat.

DESCRIEREA MODURILOR



Aprinderea și stingerea aparatului

Dacă aparatul se află în mod în așteptare, devine activ apăsând butonul de aprindere/stingere  timp de cel puțin o secundă. Semnalul sonor indică buna funcționare.

Se afișează '0', pe toate arzătoarele și toate punctele zecimale se aprind intermitent (1 secundă - aprinse, 1 secundă - stinse).



Dacă nu se utilizează în interval de 10 secunde, afișajul tuturor arzătoarelor se va stinge.

Dacă afișajele se sting, arzătorul va intra în modul în așteptare.

Dacă se apasă mai mult de 2 secunde,  (în mod de funcționare), aparatul se stinge și intră din nou în Modul în așteptare. Aparatul poate fi stins apăsând  în orice moment, chiar dacă alte butoane sunt apăstate simultan.

Dacă există căldură reziduală în zona unui arzător, acest lucru este indicat pe afișajul de temperatură corespunzător setării arzătorului.

Selectarea arzătorului

Dacă este selectat un singur arzător, cu ajutorul butonului de activare/dezactivare a arzătoarelor,  punctul zecimal al afișajului de arzător aferent se aprinde intermitent. Pentru arzătorul selectat, puteți seta nivelul de temperatură între 1 și 9, atingând butoanele de setare a arzătoarelor sau .

Butoanele trebuie apăstate în interval de trei secunde; altfel, selecția arzătoarelor se șterge iar punctul de setare a arzătorului va dispărea (punct zecimal). Dacă aparatul nu este utilizat în interval de 10 secunde, arzătorul reintră în Modul S.



Setarea arzătorului se poate schimba întotdeauna, apăsând sau  între nivelul 1 și nivelul 9.

Finalizarea utilizării fiecărui buton sau afișaj este marcată de un semnal sonor.

Aprinderea zonelor duble și triple (disponibile doar la anumite modele)

Aprinderea zonelor triple

O zonă dublă sau triplă poate fi pornită doar dacă zona principală a arzătorului este setată la un nivel între 1 și 9 și arzătorul este selectat, punctul este aprins.

Dacă apăsați  se emite un semnal sonor, iar indicatorul zonei duble se aprinde static. Dacă apăsați din nou , se emite un nou semnal sonor și se aprinde arzătorul triplu. Indicatorul zonei triple se aprinde, iar zona triplă pornește.

Apăsând  din nou, zona triplă a arzătorului se oprește din nou. acțiune provoacă schimbări în starea zonelor duble/triple astfel (zonă dublă pornită, zonă triplă pornită, toate zonele extinse oprite, zonă dublă pornită, zonă triplă pornită, zonă dublă pornită, etc. ...)

Setarea nivelului de gătire, cu și fără creștere a temperaturii (Heat Boost) Toate

arzătoarele sunt echipate cu funcția de creștere a temperaturii.



Dacă funcția de creștere a temperaturii este activă, arzătorul va fi utilizat cu maximum de energie, pe durata operării acestei funcții, în funcție de setarea de temperatură selectată. Aceasta este indicată printr-un "A" ce se aprinde intermitent, alternând cu valoarea setării de temperatură (ex. 0,5 sec A și 0,5 sec "9"), pe afișajul arzătorului. După ce intervalul de creștere a temperaturii se încheie, se va indica doar setarea de temperatură.

Dacă se utilizează funcția de creștere a temperaturii, pe un arzător, apăsați nivelul 0 de căldură, apoi apăsați din nou nivelul 9. După setarea căldurii la nivelul 9, "A" se va afișa alternativ. Aceasta înseamnă că nivelul 9 și funcția de creștere a temperaturii sunt active acum.

Funcția de creștere a temperaturii se poate opri atingând cu degetul panoul până se afișează setarea de căldură "0".

Stingerea arzătoarelor individuale

Un arzător selectiv se poate stinge în trei moduri diferite:

- Acționați simultan părțile dreaptă și stângă ale cursorului.

- Reduceți setarea de temperatură la "0", apăsând părțile dreaptă și stângă ale cursorului .
- Utilizarea funcției de oprire a temporizatorului, pentru arzătorul corespunzător

Funcție de temporizator

Temporizatorul îndeplinește următoarele funcții:

Se pot controla simultan maximum 4 temporizatoare asociate cu arzătoarele și o alarmă de 1 minut (neasociată cu niciun arzător). Toate temporizatoarele se pot utiliza doar în Modul B. Un temporizator de arzător poate fi asociat doar cu un arzător activ, ce funcționează între nivelul 1 și nivelul 9. Alarma este independentă de orice arzător.

Pentru a utiliza ambele funcții, funcția de temporizator trebuie activată cu ajutorul butonului de activare/dezactivare a temporizatorului .

Când apăsați  pentru prima dată, după activarea arzătoarelor, panoul propune alarma (nu se aprinde intermitent niciun indicator de zonă de gătit, toate sunt stinse).

Când apăsați  a doua oară, panoul propune asocierea cu unul dintre arzătoarele activate, aprinzând intermitent un indicator de zonă de gătit. În acest moment, temporizatorul asociat semnalizează .

Când apăsați  din nou, următorul temporizator în sensul acelor de ceasornic este propus pentru asocierea cu următorul arzător activ. Și așa mai departe...

Alarmă

Indiferent dacă arzătorul este activat sau nu, alarma poate fi utilizată apăsând  . Mesajul "00" afișat indică faptul că

temporizatorul este activ, iar punctul din partea dreaptă a afișajului de temporizator indică faptul că  și sunt acum conectate pentru setarea intervalului de temporizare.

Alarma este selectată când toate indicatoarele pentru zona de gătit sunt aprinse sau stinse static (niciun indicator nu se aprinde intermitent).

Valorile temporizatorului se pot seta cu .

După setarea reușită a alarmei, temporizatorul pornește numărătoarea descrescătoare.

Alarma nu se oprește stingând aparatul electrocasnic sau activând funcția de blocare a tastelor; va continua programul din minut în minut, până se indică oprirea.

După ce temporizatorul a ajuns la '00', semnalul sonor indică faptul că timpul a expirat.

Pentru oprirea semnalului sonor, trebuie să confirmați terminarea intervalului de timp, apăsând orice buton.

Temporizator de arzător

Temporizatoarele de arzător se pot seta doar pentru arzătoare activate (nivelul arzătorului trebuie setat între 1 și 9).

La prima apăsare a  se activează alarma. După a doua apăsare, temporizatorul este asociat cu arzătorul activat. Asocierea propusă este indicată de indicatorul pentru zona de gătit, care se aprinde intermitent.

Dacă atingeți  din nou, după activare, panoul recomandă următorul arzător activ, asociat cu temporizatorul, în sensul acelor de ceasornic. Asocierea propusă este indicată de indicatorul pentru zona de gătit, care se aprinde intermitent.

Când atingeți și , se poate seta temporizatorul arzătorului.

Derularea temporizatorului setat prima dată este indicată de aprinderea statică a indicatorului pentru zona de gătit.

Dacă apăsați din nou  vor fi alocați și alți timpi cu alte arzătoare activate.

La 10 secunde după ultima acțiune, afișajul temporizatorului se schimbă în afișajul temporizatorului care urmează să expire.

Asocierea temporizatorului respectiv este întotdeauna afișată de un indicator pentru zona de gătit, care se aprinde intermitent. Puteți detecta numărul de temporizatoare în funcție de numărul de indicatoare pentru zona de gătit aprinse static.

Apăsând repetat , puteți afișa valorile temporizatorului și alarma. Asocierea este întotdeauna indicată de aprinderea intermitentă a indicatorului pentru zona de gătit.

Indicatorul zonei de gătit Dacă niciun indicator pentru zona de gătit nu se aprinde intermitent, intervalul alarmei este prezentat pe afișajul cu două cifre al temporizatorului.

Toate temporizatoarele arzătoarelor se pot șterge trecând aparatul în Modul S,

cu ajutorul butonului . O alarmă nu se șterge, ci își continuă programul, până la finalizare

Pentru ștergerea unui temporizator în modul de funcționare, trebuie mai întâi să selectați temporizatorul apăsând repetat butonul de activare/dezactivare a temporizatorului, până la afișare acestuia. Valoarea se poate șterge în două moduri diferite:

· Descreștere prin atingerea cu degetul a panoului  până când apare '00' pe afișajul temporizatorului

După ce temporizatorul arzătorului ajunge la '00', nivelul arzătorului asociat va fi setat la '0'.

Încheierea programului parcurs de temporizator sau alarmă este indicată de un semnal sonor. Aceasta se va șterge atingând orice buton, pentru confirmare.



Funcționalitatea de blocare a tastelor

Funcționalitatea de blocare a tastelor este pentru blocarea tastelor și setarea aparatului în mod de economisire a energiei, în timpul funcționării. Modificării de tipul creșterii temperaturii, de exemplu, prin atingerea butoanelor, nu este posibilă. Este posibilă numai oprirea aparatului.

Funcția de blocare devine activă dacă butonul de blocare a tastelor  este apăsat timp de cel puțin 2 secunde. Această operațiune este confirmată printr-un semnal sonor. După apăsarea butonului, timp de mai mult de 2 secunde,

indicatorul de blocare a tastelor se aprinde intermitent, iar arzătorul este blocat.

Arzătorul se poate bloca doar în mod de operare (B-Mode).

Dacă arzătorul este blocat, se poate apăsa doar butonul , toate celelalte butoane sunt blocate. Dacă orice alt buton este apăsat când funcția de blocare a tastelor este activă, un semnal sonor, însoțit de aprinderea intermitentă a indicatorului de blocare a tastelor, anunță funcționalitatea activată de blocare a tastelor. Este posibilă oprirea doar prin apăsarea butonului . Dacă ați oprit aparatul, nu îl reporniți fără a-l debloca mai întâi.

După ce apăsați butonul , timp de două secunde, indicatorul de blocare a tastelor dispăre. Acum, panoul de control al plitei este deblocat și se poate utiliza în mod normal.

Blocarea accesului copiilor

Scopul funcției de blocare a accesului copiilor este să blocheze aparatul în timp ce parcurge un proces complicat ce constă în mai mulți pași.

Blocarea și deblocarea accesului copiilor este disponibilă doar în Modul S.

Mai întâi trebuie apăsat  până la emiterea semnalului sonor, apoi părțile dreaptă și stângă ale cursorului trebuie apăstate simultan pentru cel puțin 0,5 secunde, dar maxim 1 secundă. După aceasta, aparatul poate fi blocat prin partea dreaptă a Toate

cele 4 afișaje ale arzătoarelor indică „L” pentru confirma e.

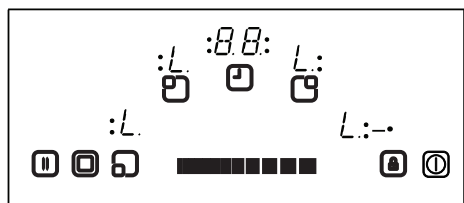

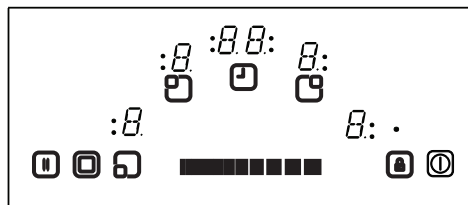

În cazul în care alarma încă funcționează, aceasta va continua până când va ajunge la „00”, iar temporizatorul va emite un semnal sonor. După confirmarea opririi temporizatorului, aparatul va fi complet blocat. Niciun buton nu poate fi folosit atât timp cât aparatul este blocat.

Blocarea accesului copiilor se dezactivează în același mod în care a fost activată. După  apăsarea până la emiterea semnalului sonor, apăsați părțile dreaptă și stângă ale cursorului simultan pentru cel puțin 0,5 secunde, apoi apăsați doar partea stângă. Ca o confirmare a deblocării cu succes, simbolul 'L' de pe afișaje va fi imediat șter



Pauză

Funcția de pauză se utilizează pentru oprirea arzătoarelor în timpul gătirii. Dacă butonul Pauză  este apăsat pentru prima dată în timpul funcționării, toate arzătoarele vor fi oprite. După apăsarea  pentru a doua dată, toate arzătoarele pornesc.

FUNȚII DE SIGURANȚĂ PENTRU CONTROL TACTIL

Următoarele funcții de siguranță sunt disponibile, pentru a evita acționarea neintenționată a panoului plitei.

Oprirea de siguranță a senzorilor

Este inclusă o monitorizare a senzorilor pentru a proteja aparatul de activarea unor senzori nedorți, la întâmplare.

În situația în care unul sau mai multe butoane sunt apăsată pentru mai mult de 12 secunde, funcția de monitorizare a senzorilor indică acustic faptul că s-a efectuat o acțiune incorectă (oală sau alt obiect așezat pe buton, eroare de senzor etc.) și stinge aparatul electrocasnic.

Când funcția de monitorizare stinge aparatul din motive legate de siguranță, panoul de control intră în Modul S (mod în așteptare). Litera "F" se va aprinde intermitent, pe toate afișajele arzătoarelor.

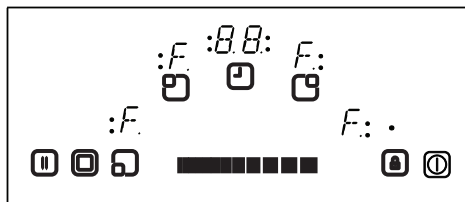

Dacă există căldură reziduală, aceasta se va afișa pe toate celelalte afișaje ale arzătoarelor.

Apoi, panoul de control va intra în modul în așteptare (Modul S). În același timp va fi emis un semnal sonor. După 10 minute, semnalul sonor se va opri.

Dacă aparatul nu mai este utilizat în mod incorect, atât semnalizarea vizuală, cât și cea sonoră încetează.

Oprire în caz de supraîncălzire

Dată fiind poziționarea panoului de control foarte aproape de arzătorul aflat în partea central-frontală a plitei, se poate întâmpla ca o oală poziționată incorect, parțial pe panoul de control, nesesizată de funcția de monitorizare a senzorilor (neacoperind butonul) să înfierbânte plita, până la un nivel foarte mare de temperatură, nivel la care sticla și butoanele nu pot fi atinse fără a vă arde degetele.

Pentru a preveni avarierea panoului de control al plitei, acesta monitorizează temperatura constant și oprește aparatul, în caz de supraîncălzire.

Această situație este indicată prin afișarea literei "t", pe afișajul celor 4 arzătoare, până când temperatura scade.

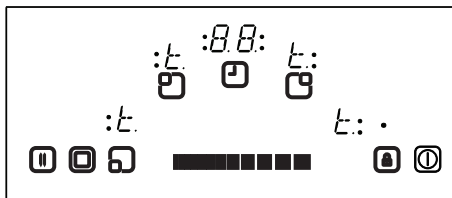

După ce temperatura scade, litera "t" nu se va mai afișa, iar panoul de control va reintra în modul în așteptare. Aceasta înseamnă că utilizatorul poate reactiva aparatul, atingând butonul ①.

Limitările timpului de funcționare

Panoul de control al plitei este prevăzut cu o serie de limitări ale timpului de funcționare. Dacă nu s-a modificat setarea de căldură a acestui arzător, într-un anumit interval de timp, arzătorul se va stinge automat (timp de 10 secunde, se afișează "0"); apoi, se afișează căldura reziduală). Limita timpului de funcționare depinde de setarea de căldură selectată.

Dacă a fost asociat un temporizator cu un arzător, "00" se va afișa timp de 10 secunde. Apoi, afișajul temporizatorului se va stinge.

După o oprire automată a arzătorului, conform descrierii de mai sus, arzătorul este utilizabil din nou și se aplică timpul maxim de funcționare, pentru această temperatură.

Funcții de căldură reziduală

În urma tuturor proceselor de gătit, sticla vitroceramică depozitează o

cantitate de căldură, denumită căldură reziduală. Panoul de control poate calcula estimativ cât de fierbinte este sticla, în cel mai rău caz. În situația în care temperatura calculată depășește + 60 ° C, aceasta este indicată pe afișajul de căldură corespunzător, după stingerea arzătorului sau a panoului de control. Căldura reziduală este afișată cât timp temperatura calculată depășește limita de + 60 ° C.

Afișarea căldurii reziduale are prioritatea cea mai redusă, în favoarea afișării oricăror alte valori, în timpul stingerii de siguranță, și a unui cod de eroare.

După realimentarea electrică a panoului de control, în urma unei întreruperi produse, indicatorul de căldură afișat se aprinde intermitent, în situația în care arzătorul corespunzător prezintă o căldură reziduală ce depășește limita de + 60 ° C. Indicatorul afișat se va aprinde intermitent până la expirarea intervalului de timp corespunzător căldurii maxime reziduale sau până când arzătorul este selectat și activat.

CURĂȚARE ȘI ÎNGRIJIRE

Vasele de bucătărie cu fundul aspru nu trebuie utilizate, deoarece pot zgâria suprafața de sticlă ceramică. Fundul vaselor de bucătărie bune trebuie să fie cât mai gros și mai plat, posibil. Înainte de utilizare, asigurați-vă că fundul vasului de bucătărie este curat și uscat.

Așezați întotdeauna vasele pe zona de gătit, înainte de a o aprinde. Dacă este posibil, așezați întotdeauna capace pe vasele de bucătărie. Fundul vaselor de bucătărie nu trebuie să fie mai mare sau mai mic decât zonele de gătit. Acesta trebuie să aibă dimensiunea adecvată, conform indicațiilor de mai jos, pentru a nu pierde energie.

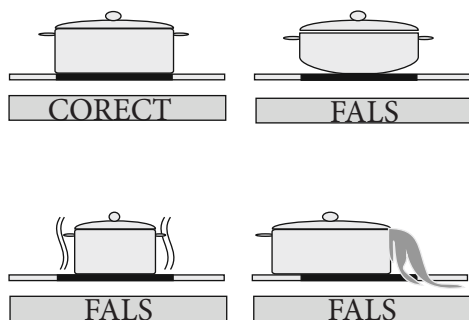

Înainte de curățarea plitei, scoateți ștețul din priză de alimentare electrică. Apoi, asigurați-vă că nu există căldură reziduală, în aparatul electrocasnic. Sticla vitroceramică are un grad ridicat de rezistență la temperaturi ridicate și supraîncălzire. Dacă există căldură reziduală în aparat, litera "H" se aprinde intermitent pe afișajul arzătorului. Pentru a evita arsurile, lăsați aparatul să se

răcească.

Îndepărtați toate alimentele și grăsimile vărsate, cu un instrument de curățat geamuri. Apoi, ștergeți plita cu agentul adecvat de spălare și o cârpă curată și umedă. Ștergeți aparatul cu o cârpă curată și uscată.

Dacă se topesc accidental articole de aluminiu sau plastic, pe suprafața plitei, acestea trebuie îndepărtate imediat din zona fierbinte de gătit, cu un instrument de curățat geamuri. Astfel, veți împiedica avarierea suprafeței. Acest lucru se aplică și zahărului și alimentelor ce conțin zahăr și care se pot vărsa pe plită.

În situația în care alte alimente se topesc pe suprafața plitei, îndepărtați murdăria după răcirea aparatului. Utilizați agenți de curățare pentru sticlă ceramică sau oțel inoxidabil, când curățați suprafața.

Nu utilizați cârpe de vase sau bureți de vase abrazivi, pentru a curăța suprafața vitroceramică. Aceste materiale pot avaria suprafața.

Nu utilizați detergenți chimici, spray-uri sau agenți de îndepărtare a petelor, pe suprafața vitroceramică. Aceste materiale pot da naștere la incendii sau pot decolora suprafața vitroceramică. Curățați aparatul cu apă și lichid de curățare.

Îndepărtați toate alimentele și grăsimile vărsate cu un instrument de curățat geamuri. Apoi, ștergeți plita cu agentul adecvat de spălare și o cârpă curată și umedă. Ștergeți aparatul cu o cârpă cu-

rată și uscată.

Dacă se topesc accidental articole de aluminiu sau plastic, pe suprafața plitei, acestea trebuie îndepărtate imediat din zona fierbinte de gătit, cu un instrument de curățat geamuri. Astfel, veți împiedica avarierea suprafeței. Acest lucru se aplică și zahărului și alimentelor ce conțin zahăr și care se pot vărsa pe plită.

În situația în care alte alimente se topesc pe suprafața plitei, îndepărtați murdăria după răcirea aparatului. Utilizați agenți de curățare pentru sticlă ceramică sau oțel inoxidabil, când curățați suprafața.

Nu utilizați cârpe de vase sau bureți de vase abrazivi, pentru a curăța suprafața vitroceramică. Aceste materiale pot avaria suprafața.

Nu utilizați detergenți chimici, spray-uri sau agenți de îndepărtare a petelor, pe suprafața vitroceramică. Aceste materiale pot da naștere la incendii sau pot decolora suprafața vitroceramică. Curățați aparatul cu apă și lichid de curățare.

OBSAH:

OPIS VARIČA

BEZPEČNOSTNÉ UPOZORNENIA

INŠTALÁCIA

Umiestnenie zabudovaného variča

Elektrické pripojenie variča

POUŽITIE

Zapnutie a vypnutie zariadenia

Výber ohrievača

Zapnutie dvoch a troch zón

Nastavenie varenia s a bez posilnenia ohrevu

Vypnutie jednotlivých ohrievačov

Funkcia časovača

Zámok tlačidiel

BEZPEČNOSTNÉ FUNKCIE DOTYKOVÉHO OVLÁDANIA

Bezpečnostné odpojenie senzora

Vypnutie pri nadmernej teplote

Obmedzenia doby prevádzky

Funkcie zvyšného tepla

ČISTENIE A STAROSTLIVOSŤ

OPIS VARIČA

Vážený zákazník,

Prečítajte si tento návod na použitie, aby ste zaručili čo najlepší výkon a životnosť zariadenia. Odporúčame, aby ste si tento návod na použitie ponechali, aby ste doň mohli nahliadnuť aj v budúcnosti.

Váš nový varič sa dodáva so zárukou a ponúkame vám naň servis. Táto záruka je platná iba v prípade, že zariadenie nainštalujete a ovládate v súlade s pokynmi na prevádzku a inštaláciu uvedenými v tomto návode na použitie.

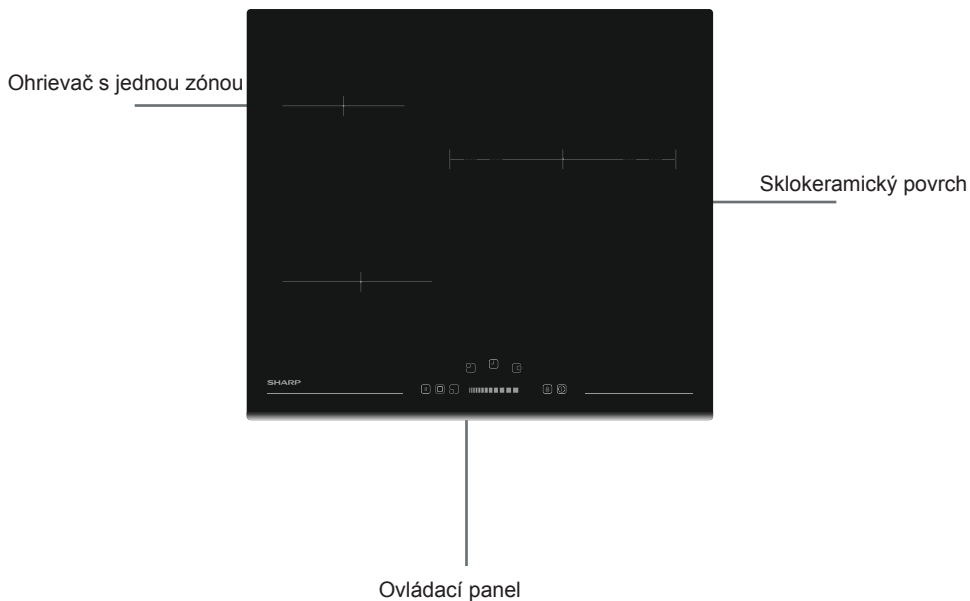

Poznámka: V závislosti od konfigurácie sa vzhľad vášho variča môže líšiť od vyššie zobrazeného modelu.

BEZPEČNOSTNÉ UPOZORNENIA

PRED POUŽITÍM ZARIADENIA SI PREČÍTAJTE DÔKLADNE VŠETKY TIETO POKYNY A PONECHAJTE ICH NA VHODNOM MIESTE, ABY STE V PRÍPADE POTREBY MOHLI DO NICH NAHLIADNUŤ.

TENTO NÁVOD NA POUŽITIE JE PRIPRAVENÝ PRE VIAC AKO JEDEN MODEL. VAŠE ZARIADENIE NEMUSÍ MAŤ NIEKTORÉ FUNKCIE, KTORÉ SÚ VYSVETLENÉ V TOMTO NÁVODE NA POUŽITIE. POČAS ČÍTANIA NÁVODU NA POUŽITIE DÁVAJTE POZOR NA VYJADRENIA S OBRÁZKAMI.

Všeobecné bezpečnostné upozornenia

- Toto zariadenie smú používať deti od 8 rokov a osoby so zníženými fyzickými, zmyslovými alebo mentálnymi schopnosťami, alebo nedostatkom skúseností a znalostí, pokiaľ na nich dohliada osoba zodpovedná za ich bezpečnosť, alebo ak im táto osoba dala pokyny ohľadom používania a chápu riziká. Deti sa nesmú so za-

riadením hrať. Deti by nemali vykonávať čistenie a údržbu, pokiaľ na nich niekto nedohliada.

- **VÝSTRAHA:** Zariadenie a niektoré časti sa počas používania zahrievajú. Dávajte pozor, aby ste sa nedotkli ohrevných prvkov. Deti do 8 rokov by nemali prísť do kontaktu so zariadením, pokiaľ na ne nepretržite niekto nedohliada.
- **VÝSTRAHA:** Varenie na variči s tukom alebo olejom môže byť nebezpečné a môže spôsobiť požiar. **NIKDY** sa nepokúšajte uhasiť požiar vodou. Vypnite zariadenie a potom prekryte plameň napr. príklopom alebo hasiacou handrou.
- **VÝSTRAHA:** Nebezpečenstvo požiaru:

neskladujte veci na variacích povrchoch.

- **VÝSTRAHA:** Ak je povrch prasknutý, vypnite zariadenie, aby ste zabránili elektrickému šoku.
- Pri varičoch s príklpom by ste pred otvorením príklpou mali z neho odstrániť všetky rozliate kvapaliny. Pred zatvorením príklpou by ste mali nechať vychladiť aj povrch variča.
- Toto zariadenie nie je určené na použitie s externým časovačom ani systémom diaľkového ovládania.
- Na čistenie skla na dvierkach rúry nepoužívajte žiadne abrazívne čistiace prostriedky ani ostré kovové škrabky, mohli by sklo poškriabať a spôsobiť jeho rozbitie alebo poškodenie povrchu.
- Na čistenie zariadenia nepoužívajte parné čističe.
- Vaše zariadenie spĺňa všetky platné miestne a medzinárodné normy a nariadenia.
- Údržbu a opravu môžu vykonávať iba k tomu oprávnení servisní technici. Inštalácia a oprava vykonaná neoprávnenými technikmi môže byť pre vás nebezpečná. Úprava a modifikácia špecifikácií zariadenia je nebezpečná.
- Pred inštaláciou sa uistite, či sú podmienky miestnej distribúcie (vlastnosti plynu a tlak plynu alebo napätie a frekvencia elektrickej siete) a požiadavky zariadenia kompatibilné. Požiadavky tohto zariadenia sú uvedené na štítku.
- **UPOZORNENIE:** Toto zariadenie je určené iba na varenie jedla v interiéri domácnosti a nesmie sa používať na iný účel, napríklad na použitie iné ako v domácnosti alebo v komerčnom prostredí alebo na ohrev miestnosti.
- Na zaistenie vašej bezpečnosti boli urobené všetky možné bezpečnostné opatrenia. Keďže sa sklo môže rozbiť, počas čistenia by ste mali dávať pozor, aby ste sklo nepoškriabali. Zabráňte úderu alebo klepnutiu na sklo s príslušenstvom.
- Počas inštalácie zaistite, aby sa napájací kábel nezaklinil. Ak je napájací kábel poškodený, musí ho vymeniť výrobca, jeho servisný agent alebo podobne kvalifikov -

né osoby, aby to bolo bezpečné.

Výstrahy týkajúce sa inštalácie

- Neobsluhujte zariadenie pred jeho úplnou inštaláciou.
- Zariadenie musí nainštalovať k tomu oprávnený technik, ktorý ho uvedie aj do prevádzky. Výrobca nie je zodpovedný za žiadne poškodenie spôsobené nesprávnym umiestnením a inštaláciou neoprávnenými osobami.
- Keď rozbalíte zariadenie, uistite sa, že sa počas prepravy nepoškodilo. Ak sa niečo poškodilo, nepoužívajte zariadenie a okamžite sa obráťte na zástupcu autorizovaného servisu. Keďže baliace materiály (nylon, svorky, polystyrén...a pod.) môžu deťom ublížiť, okamžite ich pozbierajte a odstráňte.
- Chráňte zariadenie pred poveternostnými vplyvmi. Nevystavujte ho slnku, dažďu, snehu a pod.
- Okolité materiály pri zariadení (skrinka) musia byť schopné odolať teplote min. 100 °C.
- Počas používania
- Počas prevádzky nedávajte horľavé a zápalné materiály dovnútra ani do blízkosti zariadenia.
- Nenechávajte sporák bez dozoru pri varení s pevnými či kvapalnými olejmi. Pri extrémnom ohreve sa môžu vznietiť. Plamene spôsobené olejom nikdy nehaste vodou. Prekryte rajnicu alebo panvicu s ich pokrievkami, aby sa udusil plameň, ktorý sa vyskytol, a vypnite sporák.
- Vždy dajte panvice do stredu varnej zóny a dajte rúčky do bezpečnej polohy, aby ste o ne nezavadili.
- Ak zariadenie nebudete dlhšiu dobu používať, odpojte ho zo zásuvky. Ponechajte prepínač hlavného ovládania vypnutý. Keď zariadenie nepoužívate, zatvorte plynový ventil.
- Keď zariadenie nepoužívate, uistite sa, že ovládače sú vždy v polohe „0“ (stop).
- Počas prevádzky môže stúpnuť teplota dolného povrchu variča. Pod výrobnú preto musí byť nainštalovaná doska.
- Počas čistenia a údržby
- Pred čistením alebo údržbou vždy vypnite zariadenie. Môžete to urobiť tak, že odpojíte zariadenie z elektrickej siete alebo vypnete hlavné prepínače.
- Pri čistení ovládacieho panela neodstraňujte ovládače.
- NA UDRŽANIE EFEKTIVITY A BEZPEČNOSTI VÁŠHO ZARIADENIA VÁM ODPORÚČAME VŽDY POUŽIŤ ORIGINÁLNE NÁHRADNÉ DIELY A V PRÍPADE POTREBY ZAVOLAŤ IBA NAŠICH ZÁSTUPCOV AUTORIZOVANÉHO SERVISU.

INŠTALÁCIA

Elektrické pripojenie tohto variča musí urobiť oprávnený servisný technik alebo kvalifikovaný elektrikár, a to podľa pokynov v tomto návode na použitie a v súlade s aktuálnymi nariadeniami.

- Pred pripojením zariadenia do elektrickej siete u vás doma nezabudnite skontrolovať súlad s nastaveniami napätia, ktoré sú špecifikované v informáciách.
- Musíte dodržiavať zákony, nariadenia, smernice a normy platné v krajine používania (bezpečnostné nariadenia, správnu recykláciu v súlade s nariadeniami, a pod.)

Umiestnenie zabudovaného variča

Po odstránení baliaceho materiálu zo zariadenia a príslušenstva skontrolujte, či varič nie je poškodený. Ak máte podozrenie, že je niečo poškodené, nepoužívajte zariadenie a okamžite sa obráťte na autorizovaného servisného technika alebo kvalifikovaného elektrikára

Tento zabudovaný varič je určený na vloženie do vyrezanej pracovnej plochy. Vytvorte otvor s rozmermi zobrazenými na ďalšom obrázku. Vzdialenosť medzi zadným okrajom variča a ľubovoľnou susediacou stenou závisí od povrchu steny. V blízkosti variča nepoužívajte ľahko horľavé materiály, ako sú záclony a papier.

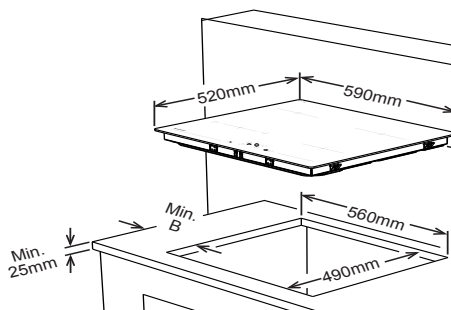

Okolité steny	A (mm)	B (mm)
Horľavé/ Nehorľavé	50	50

- Použite dodanú jednostrannú samolepiacu tesniacu pásku okolo celého dolného okraja varného povrchu pozdĺž vonkajšieho okraja sklokeramickeho panelu. Nenaťahujte ju.
- Zaskrutkujte 4 nosné držiaky pracovnej plochy na bočné steny výrobku

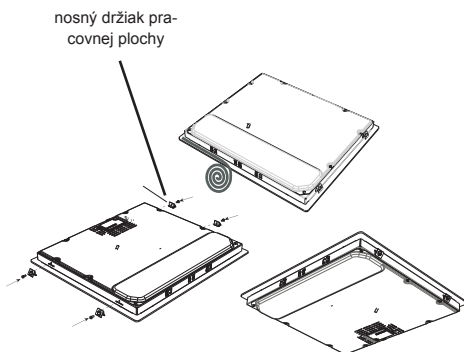

Elektrické pripojenie variča

- Pred elektrickým pripojením overte, že aktuálna kapacita systému a zásuvky je adekvátne pre maximálne menovité výkonové údaje variča.
- Elektrická inštalácia obydľia a použitá elektrická zástrčka musia byť uzemnené a musia spĺňať bezpečnostné nariadenia.
- Ak nie je pre varič vyčlenený obvod a ak prepínač nemá poistku, musí ich pred pripojením variča nainštalovať kvalifikovaný elektrikár .
- Prepínač s poistkou musí byť po inštalácii variča ľahko dostupný.
- Nepoužívajte adaptéry, viacero zásuviek.
- Vo vnútri napájacieho obvodu musí byť nainštalovaný istič s otvorom kontaktov minimálne 3 mm, s menovitým prúdom 25 A a oneskoreným typom prevádzky.
- Pri sklokeramickom variči ovládanom dotykom musí byť kábel typu H05VV-F 3X2,5 mm² / 60227 IEC 53. Na zadnej strane zariadenia nájdete zobrazený diagram pripojenia.
- Počas inštalácie použite izolované káble. Nesprávne pripojenie môže poškodiť vaše zariadenie. Záruka nepokrýva také poškodenia.
- Všetky opravy musí vykonať autorizovaný servisný technik alebo kvalifikovaný elektrikár -

vaný elektrikár.

- Pred každou údržbou odpojte zariadenie. Pri opätovnom pripojení dôkladne dodržiavajte diagramy pripojenia.

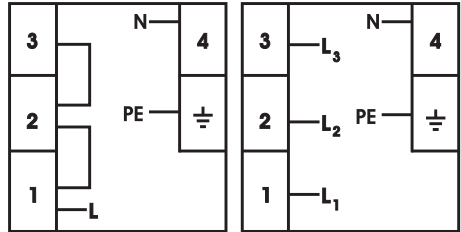

3x2,5 mm² 220V~
3x2,5 mm² 230V~
3x2,5 mm² 240V~

5x1.5 mm² 380V 3N~
5x1.5 mm² 400V 3N~
5x1.5 mm² 415V 3N~

/

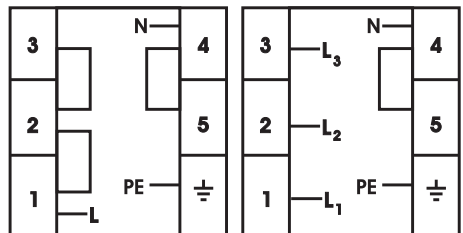

3x2,5 mm² 220V~
3x2,5 mm² 230V~
3x2,5 mm² 240V~

5x1.5 mm² 380V 3N~
5x1.5 mm² 400V 3N~
5x1.5 mm² 415V 3N~

Pripojenie napájacieho kábla sa môže v závislosti od typu svorkovnice líšiť.

POUŽITIE

Zariadenie sa ovláda dotykom tlačidiel a funkcie sa potvrdzujú zobrazeniami a akustickými signálmi.

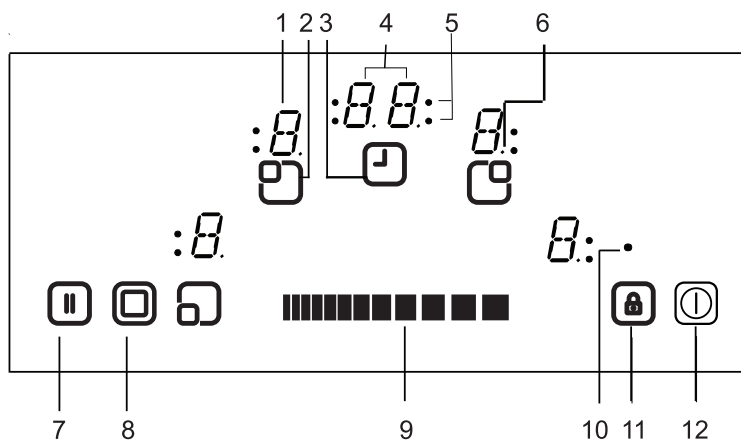

- | | |
|--|----------------------------------|
| 1- Displej ohrievača | 7- Stop/Spustiť |
| 2- Aktívny/Neaktívny ohrievač | 8- Výber dvoch/troch zón |
| 3- Aktívny/Neaktívny časovač | 9- Nastavenie ohrievača/časovača |
| 4- Displej časovača | 10- Indikátor zámku tlačidiel |
| 5- Funkcia časovača indikátorov zóny varenia | 11- Zámok tlačidiel |
| 6- Desatinná čiarka | 12- Zap./Vyp. |

Pohotovostný režim	Režim S	Ovládanie variča je pod prúdom a všetky displeje ohrievačov sú vypnuté alebo je aktívny displej zvyškového tepla.
Režim prevádzky	Režim B	Aspoň jeden displej ohrievača zobrazuje nastavenie ohrevu medzi „0“ a „9“
Režim zámku	Režim VR	Ovládanie variča je zablokované.

OPIS REŽIMU



Zapnutie a vypnutie zariadenia

Ak je zariadenie v pohotovostnom režime, stlačením tlačidla Zap./Vyp.  po dobu aspoň 1 sekundy prejde do režimu prevádzky. Bzučiak zvukovo oznamuje úspešnú operáciu.

Na všetkých ohrievačoch sa zobrazí „0“ a desatinná čiarka na ohrievači bliká (1 s svieti, 1 s nesvieti).



Ak do 10 sekúnd zariadenie nebudete obsluhovať, displej všetkých ohrievačov sa vypne.

Ak sa displeje vypnú, ohrievač prejde do pohotovostného režimu.

Ak v režime prevádzky stlačíte  po dobu aspoň 2 sekundy, zariadenie sa vypne a prejde opäť do pohotovostného režimu. Zariadenie môžete kedykoľvek vypnúť stlačením ; dokonca aj ak súčasne stláčate iné tlačidlá.

Ak ohrievač vyžaruje zvyškové teplo, bude to zvýraznené na príslušnom nastavení ohrievača displeja ohrievača.

Výber ohrievača

Ak pomocou príslušného tlačidla aktivácie/deaktivácie  ohrievača zvolíte jeden ohrievač, začne blikáť desatinná čiarka príslušného displeja ohrievača. Pre vybraný ohrievač môžete dotknutím sa tlačidiel nastavenia ohrevu  nastaviť úroveň ohrevu medzi 1 – 9.

Tlačidlá musíte stlačiť do 3 sekúnd, inak sa výber ohrievača zruší a bodka nastavenia ohrevu zmizne (desatinná čiarka). Ak do 10 sekúnd nebudete zariadenie obsluhovať, ohrievač sa prepne späť do režimu S.



Nastavenie ohrevu môžete vždy zmeniť na úroveň 1 – 9 stlačením .

Pri každej obsluhu tlačidlom alebo každej zmene displeja to zariadenie potvrdí bzučiakom.

Zapnutie dvoch a troch zón (dostupné iba pri niektorých modeloch)

Zapnutie troch zón

Dve alebo tri zóny sa dajú zapnúť iba vtedy, ak je základná zóna ohrievača nastavená na úroveň 1 – 9 a vyberiete ohrievač. Rozsvieti sa bodka.

Ak stlačíte , spustí sa bzučiak a rozsvieti sa indikátor dvoch zón. Ak ešte raz stlačíte , zaznie ďalší zvukový signál a zapne sa trojitý ohrievač. Rozsvieti sa indikátor troch zón a spustia sa tri zóny.

Po opätovnom stlačení  sa tri zóny ohrievača opäť vypnú. Každá operácia spôsobí zmenu stavu dvoch/troch zón v tomto poradí: dve zóny zapnuté, tri zóny zapnuté, všetky rozšírené zóny vypnuté, dve zóny zapnuté, tri zóny zapnuté, dve zóny zapnuté, atď. ...)

Nastavenie varenia s a bez posilnenia ohrevu Všetky ohrievače sú vybavené funkciou posilnenia ohrevu.



Ak je posilnenie ohrevu aktívne, ohrievač bude pracovať počas doby posilnenia ohrevu na maximálny výkon. Táto doba závisí od vybraného nastavenia ohrevu. To je indikované pomocou blikania písmena „A“ striedavo s hodnotou nastavenia ohrevu (napr. 0,5 s „A“ a 0,5 s „9“) na displeji ohrievača. Po ukončení doby posilnenia ohrevu bude zariadenie indikovať iba nastavenie ohrevu.

Ak pre ohrievač treba použiť posilnenie ohrevu, pomocou dotyku alebo potiahnutia vyberte úroveň ohrevu 0, potom sa opäť dotknite úrovne ohrevu 9. Po nastavení ohrevu na úroveň 9 sa bude striedavo zobrazovať písmeno „A“. To znamená, že je teraz aktívna úroveň 9 a posilnenie ohrevu.

Posilnenie ohrevu môžete vypnúť potiahnutím, kým sa nezobrazí nastavenie ohrevu „0“.

Vypnutie jednotlivých ohrievačov

Vybraný ohrievač sa dá vypnúť 3 rôznymi spôsobmi:

- Súčasný dotyk pravej a ľavej časti tlačidla .
- Zníženie nastavenia ohrevu na „0“ stlačením pravej a ľavej časti tlačidla .

- Použitím funkcie vypnutia pomocou časovača pre príslušný ohrievač

Funkcia časovača

Časovač poskytuje tieto funkcie:

Naraz sa dajú ovládať max. 4 časy priradené ohrievačom a 1 minútka (ktorá nie je priradená k žiadnemu ohrievaču). Všetky časovače sa dajú použiť iba v režime B. Časovač ohrievača sa dá priradiť iba k aktívnemu ohrievaču, ktorý je na úrovni 1 – 9. Minútka nie je priradená k žiadnemu ohrievaču.



Ak chcete použiť obidve funkcie, pomocou tlačidla aktivácie/deaktivácie časovača  musíte aktivovať funkciu časovača.

Keď sa po aktivácii ohrievačov prvýkrát dotknete , zariadenie vám navrhne minútku (nezabliká žiadny indikátor zóny varenia, všetky budú zapnuté alebo vypnuté).

Pri druhom stlačení tlačidla  vám zariadenie navrhne priradenie k jednému z aktivovaných ohrievačov pomocou blikania indikátora zóny varenia. Začne signalizácia časovača s prepojeným ohrievačom.

Opätovným stlačením  sa navrhne priradenie ďalšieho časovača v smere hodinových ručičiek k ďalšiemu aktívnemu ohrievaču. A tak ďalej...

Minútka

Bez ohľadu na to, či je ohrievač aktivovaný alebo nie, stláčaním  môžete ovládať minútku. Zobrazenie „00“ znamená, že časovač je aktívny a bodka v pravom displeji časovača označuje, že  je prepojené s nastavením hodnoty časovača.

Minútka sa vyberie, keď sú všetky indikátory zóny varenia zapnuté alebo vypnuté (neblinká žiadny indikátor zóny varenia).

Hodnotu časovača môžete nastaviť pomocou .

Po úspešnom nastavení doby minútky začne časovač odpočítavať čas.

Minútka sa nezastaví vypnutím zariadenia ani aktiváciou funkcie uzamknutia tlačidla, bude pokračovať vo zvyšovaní minút, kým nezmizne indikácia.

Keď sa na časovači dosiahne „00“, bzučiak oznámi vypršanie času.

Ak chcete zastaviť bzučiak, musíte dotykcom ľubovoľného tlačidla potvrdiť vypršanie času.

Časovač ohrievača

Časovače ohrievačov sa dajú nastaviť iba pre aktivované ohrievače (úroveň ohrievača musí byť nastavená medzi 1 – 9)

Prvým stlačením  aktivujete minútku. Po druhom dotyku sa pre aktivovaný

ohrievač aktivuje časovač. Priradenie sa označí príslušným indikátorom zóny varenia, ktorý začne blikať.

Opätovným stlačením  po aktivácii prvého časovača ohrievača ovládanie odporučí priradenie ďalšieho aktívneho ohrievača v smere hodinových ručičiek k časovaču. Odporúčanie priradenia je označené blikajúcim indikátorom zóny varenia.

Stlačením  môžete nastaviť hodnotu časovača pre ohrievač.

Bežiaci časovač prvého nastaveného časovača ohrievača je označený svietením indikátora zóny varenia.

Opätovným stlačením  priradíte ostatným aktivovaným ohrievačom ďalšie časovače.

10 sekúnd po poslednej operácii sa zobrazenie časovača zmení na časovač, ktorý bude bežať ako nasledujúci.

Priradenie toho časovača sa vždy zobrazí pomocou blikania indikátora zóny varenia. To, koľko časovačov beží, môžete zistiť pomocou počtu indikátorov zóny varenia, ktoré svietia.

Prepnutím  môžete zobraziť hodnoty časovačov ohrievačov a minútky. Priradenie je vždy označené blikajúcim

indikátorom zóny varenia. Ak neblinká žiadny indikátor zóny varenia, čas

minútka sa zobrazí na 2-cifernom displeji časovača.

Všetky časovače ohrievačov môžete vymazať prepnutím zariadenia do režimu S pomocou . Minútka sa nevymaže, bude pokračovať v odpočítavaní, až kým nevyprší nastavený čas.

Ak chcete vymazať časovač v režime prevádzky, najprv musíte vybrať časovač prepínaním tlačidla aktivácie/deaktivácie časovača, až kým sa nezobrazí. Hodnota sa dá vymazať 2 rôznymi spôsobmi:

· Znížením posunom prsta naprieč panelom , kým sa na displeji časovača nezobrazí „00“.

Keď sa na časovači ohrievača zobrazí „00“, príslušná úroveň ohrievača sa nastaví na „0“.



Keď vyprší časovač ohrievača alebo minútka, zaznie bzučiak. Vymaže sa dotykom ľubovoľného tlačidla, ktorým potvrdíte, že ste bzučiak počuli.

Zámok tlačidiel Funkcia zámku tlačidiel je určená na blokovanie a nastavenie zariadenia do bezpečného režimu počas prevádzky. Úpravy dotyk, napríklad zvýšenie nastavení ohrevu a iné, nebudú možné. Je možné iba vypnutie zariadenia.

Funkciu zámku aktivujete tak, že budete stláčať tlačidlo zámku tlačidiel  po dobu aspoň 2 sekundy. Táto operácia sa potvrdí bzučiakom. Po úspešnom stlačení po

dobu aspoň 2 sekundy indikátor zámku tlačidiel zabliká a ohrievač sa zablokuje.

Ohrievač sa dá zablokovať iba v režime prevádzky (režim B).

Ak je ohrievač zablokovaný, môžete stlačiť iba , všetky ostatné tlačidlá sú zablokované. Ak v režime blokovania stlačíte ľubovoľné iné tlačidlo, zaznie bzučiak a zabliká indikátor zámku tlačidiel, aby ste vedeli, že je aktivovaná funkcia zámku tlačidiel. Možné je len vypnutie . Ale ak ste vypli zariadenie, nemôžete ho bez odblokovania znovu reštartovať.

Po stlačení tlačidla  po dobu 2 sekundy zmizne indikátor zámku tlačidiel. Ovládanie variča sa odblokuje a môžete ho normálne ovládať.

Detský zámok

Účelom funkcie detského zámku je zablokovať zariadenie pri komplikovanom viackrokovom procese.

Uzamknutie a odomknutie detského zámku je dostupné iba v režime S.

Najprv musíte stláčať , kým nezapípa bzučiak, potom minimálne na 0,5 sekundy, ale maximálne na 1 sekundu súčasne stlačte pravú a ľavú stranu tlačidla posuvníka. Potom zariadenie môžete zablokovať na pravej strane tlačidla posuvníka. Pre všetky 4 ohrievače sa zobrazí písmeno „L“ ako potvrdenie.

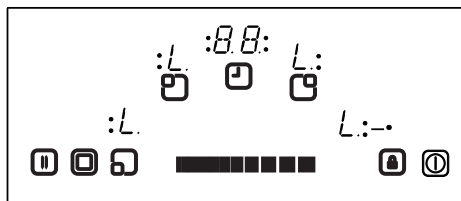

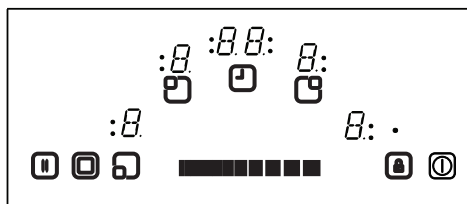

Ak stále beží minútka, bude pokračovať, kým sa nedosiahne „00“ a nezapípa časovač. Po potvrdení vypršania časovača je zariadenie úplne uzamknuté. Keď je zariadenie uzamknuté, žiadne z tlačidiel sa nedá použiť.

Rovnakým spôsobom, ako sa aktivuje detský zámok, sa dá aj deaktivovať. Stlačte , kým nezačujete pípnutie, potom stlačte súčasne pravú a ľavú stranu tlačidla posuvníka po dobu aspoň 0,5 sekundy, a potom sa dotknite iba ľavej strany. Ako potvrdenie úspešného odomknutia okamžite zmizne z displejov symbol „L“.



Stop & Go

Funkcia Stop & Go sa používa na pozastavenie ohrievačov počas varenia. Keď počas prevádzky ohrievačov prvýkrát stlačíte tlačidlo Stop & Go , všetky

ohrievače sa vypnú. Po ďalšom stlačení  sa všetky ohrievače zapnú.

Bezpečnostné funkcie dotykového ovládania

Na zabránenie nechcenej obsluhy ovládania variča sú dostupné nasledujúce bezpečnostné funkcie.

Bezpečnostné odpojenie senzora

Na zabránenie nechcenej náhodnej operácie senzora zariadenia obsahuje zariadenie monitoring senzora.

Ak je jedno alebo viac tlačidiel stlačené dlhšie ako 12 sekúnd, monitoring senzora zvukom oznámi nesprávnu operáciu (umiestnenie panvice alebo iného predmetu na tlačidlo, poruchu senzora a pod.) a vypne zariadenie.

Bezpečnostné vypnutie spôsobí, že sa ovládanie variča prepne do režimu S. Na všetkých displejoch ohrievačov bude blikať „F“.

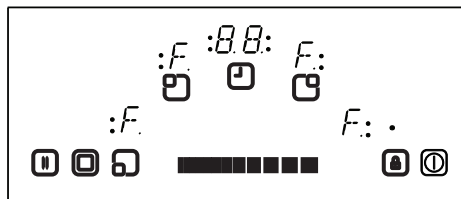

Ak sa vyžaruje zvyškové teplo, zobrazí sa to na všetkých iných displejoch ohrievača.

Ovládanie variča potom prejde do režimu S. Súčasne začne znieť signál bzúčiaka. Po 10 minútach sa signalizácia bzúčiakom zastaví.

Ak už nedochádza k chybnjej operácii, vizuálny a zvukový signál zmiznú.

Vypnutie pri nadmernej teplote

Kvôli tomu, že sa ovládanie nachádza veľmi blízko ohrievača vpredu v strede, môže sa stať, že nesprávne umiestnená panvica, ktorá napoly prekryva ovládanie a nezaznamená ju senzor bezpečného vypnutia (nepokrýva tlačidlo), ohreje varič na veľmi vysokú teplotu, ktorá spôsobí, že sa nebude dať dotknúť skla a tlačidiel bez toho, aby ste sa popálili.

Aby sa zabránilo poškodeniu ovládania variča, ovládanie monitoruje celý čas teplotu a pri prehriatí vypne zariadenie.

Na displeji ohrievača 4 sa zobrazí písmeno „t“ po celú dobu, kým sa teplota nezniží.

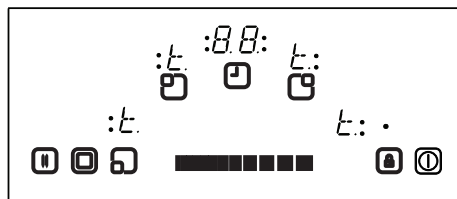

Po znížení teploty písmeno „t“ zmizne a ovládanie variča prejde späť do režimu S. To znamená, že používateľ môže opäť aktivovať zariadenie dotykom .

Obmedzenia doby prevádzky

Ovládanie variča má obmedzenú dobu prevádzky. Ak sa určitú dobu nezmení nastavenie ohrevu pre tento ohrievač, ohrievač sa automaticky vypne (po dobu 10 sekúnd sa zobrazí „0“, potom zvyšné teplo). Obmedzenie doby prevádzky závisí od zvoleného nastavenia ohrevu.

Ak bol k ohrievaču priradený časovač, na displeji časovača sa po dobu 10 sekúnd zobrazí „00“. Potom sa displej časovača vypne.

Po automatickom vypnutí ohrievača opísanom vyššie sa ohrievač dá opäť ovládať a použije sa maximálna doba prevádzky pre toto nastavenie ohrevu.

Funkcie zvyšného tepla

Po každom varení na sklokeramickom povrchu zostane naakumulované nejaké teplo. Toto teplo sa nazýva zvyškové teplo. Ovládanie dokáže vypočítať, aké horúce je sklo v najhoršom prípade. Ak je vypočítaná teplota vyššia ako +60 °C, zariadenie vás o tom bude informovať na príslušnom displeji ohrievača po vypnutí ohrievača alebo variča. Displej zvyškového tepla sa bude zobrazovať počas celej doby, pri ktorej bude vypočítaná teplota ohrievača > +60 °C.

Zobrazenie zvyškového tepla má najnižšiu prioritu a prepíše ho ľubovoľná

iná hodnota displeja počas bezpečného vypnutia a zobrazenia chybového kódu.

Opätovný prísun napätia napájania do ovládania variča po prerušení napájania spôsobí, že začne blikať displej zvyškového tepla, ak príslušný ohrievač mal pred výskytom prerušenia napájania zvyškové teplo väčšie ako +60 °C. Displej bude blikať, kým neuplynie max. doba zvyškového tepla alebo kým sa nevyberie a neaktivuje ohrievač.

ČISTENIE A STAROSTLI- VOŠŤ

Nemali by ste používať riad s drsným spodkom, mohli by ste poškríbať sklokeramický povrch. Spodok dobrého riadu by mal byť čo najhrubší a najplochejší. Pred použitím sa uistite, že je spodok riadu čistý a suchý.

Riad dávajte vždy na zónu varenia pred jej zapnutím. Ak je to možné, vždy dajte na riad pokrievky. Spodok riadu nesmie byť menší ani väčší ako zóny varenia, mal by mať správnu veľkosť podľa nižšie uvedeného zobrazenia, aby sa neplytvalo energiou.

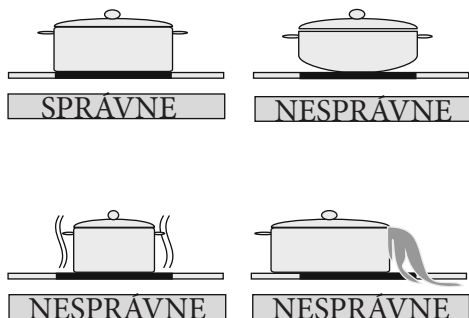

Pred čistením variča najprv vyberte zástrčku z elektrickej siete. Potom sa uistite, že v zariadení nie je žiadne zvyškové teplo. Sklokeramický povrch je veľmi odolný voči vysokým teplotám a prehriatiu. Ak je v zariadení naakumulované zvyškové teplo, na displeji ohrievača bliká „H“. Nechajte zariadenie vychladnúť, aby nedošlo k popáleninám.

Odstráňte pomocou škrabky všetky zvyšky jedla a tuku. Potom otrite varič vhodnou čistiacou kvapalinou a vyčis-

títe ho navlhčenou handričkou. Otrite zariadenie pomocou čistej suchej handričky.

Ak sa na povrchu variča náhodou roztopí alobal alebo plastové položky, okamžite by ste ich pomocou škrabky mali odstrániť z horúcej oblasti varenia. Tým zabránite možnému poškodeniu povrchu. To platí aj pre cukor alebo potraviny obsahujúce cukor, ktoré sa môžu vysypať na variči.

Ak sa na povrchu variča roztavia iné potraviny, nečistoty odstráňte po vychladnutí zariadenia. Pri čistení povrchu použite čistič na sklo, keramiku alebo nehrdzavejúcu oceľ.

Na čistenie sklokeramického povrchu nepoužívajte utierku na riad ani abrazívne špongie. Tieto povrchy môžu poškodiť povrch.

Na sklokeramický povrch nepoužívajte chemické čistiace prostriedky, spreje ani odstraňovače škvŕn. Tieto materiály môžu spôsobiť požiar alebo vyblednutie farby sklokeramického povrchu. Pri čistení používajte vodu a mycí prostriedok.

Odstráňte pomocou škrabky všetky zvyšky jedla a tuku. Potom otrite varič vhodnou čistiacou kvapalinou a vyčistíte ho navlhčenou handričkou. Otrite zariadenie pomocou čistej suchej handričky.

Ak sa na povrchu variča náhodou roztopí alobal alebo plastové položky, okamžite by ste ich pomocou škrabky mali

odstrániť z horúcej oblasti varenia. Tým zabránite možnému poškodeniu povrchu. To platí aj pre cukor alebo potraviny obsahujúce cukor, ktoré sa môžu vysypať na variči.

Ak sa na povrchu variča roztavia iné potraviny, nečistoty odstráňte po vychladnutí zariadenia. Pri čistení povrchu použite čistič na sklo, keramiku alebo nehrdzavejúcu oceľ.

Na čistenie sklokeramického povrchu nepoužívajte utierku na riad ani abrazívne špongie. Tieto povrchy môžu poškodiť povrch.

Na sklokeramický povrch nepoužívajte chemické čistiace prostriedky, spreje ani odstraňovače škvŕn. Tieto materiály môžu spôsobiť požiar alebo vyblednutie farby sklokeramického povrchu. Pri čistení používajte vodu a mycí prostriedok.

VSEBINA:

OPIS GRELNE PLOŠČE

VARNOSTNA OPOZORILA

NAMESTITEV

Nameščanje vaše vgradne grelne plošče

Električna povezava vaše grelne plošče

UPORABA

Vklop in izklop upravljanja

Izbira grelca

Vklop dvojnih in trojnih območij

Nastavitev ravni kuhanja z in brez ojačanega gretja

Izklop posameznih grelcev

Časovnik

Zaklepanje

VARNOSTNE FUNKCIJE UPRAVLJANJA NA DOTIK

Varnostni izklop senzorja

Izklop previsoke temperature

Časovne omejitve delovanja

Funkcije odvečne toplote

ČIŠČENJE IN NEGA

OPIS GRELNE PLOŠČE

Dragi kupec,

Za najboljšo zmogljivost in podaljšano življenjsko dobo naprave je pomembno, da preberete ta navodila. Za prihodnje reference hranite ta navodila za uporabo.

Vaša nova grelna plošča ima garancijo in vam bo služila še vrsto let. Ta garancija velja samo, če je bila naprava nameščena in upravljana v skladu z navodili za uporabo in namestitev v tem priročniku.

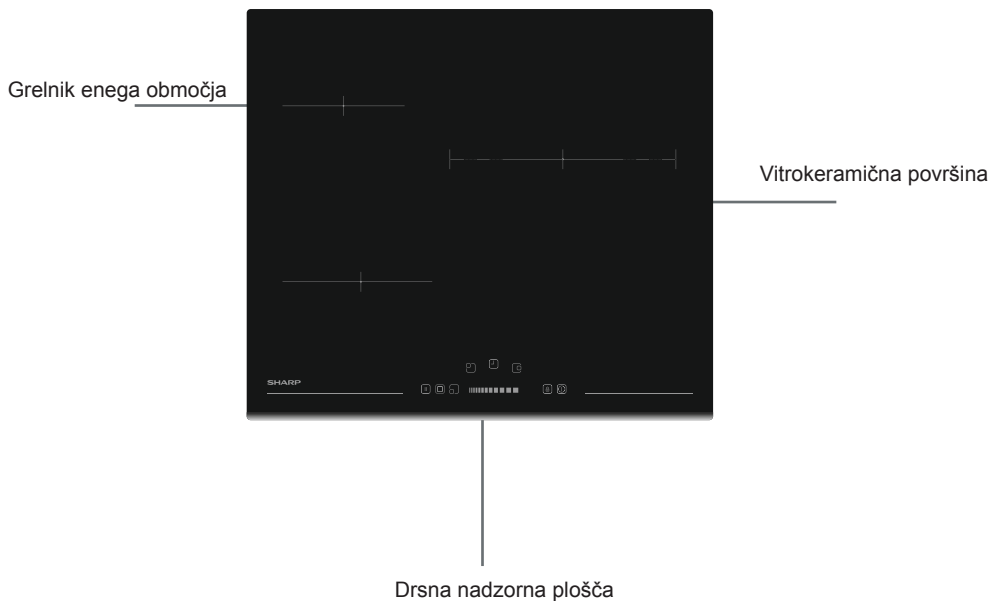

Opomba: Videz vaše grelne plošče se zaradi konfiguracije morda razlikuje od zgoraj prikazanega modela.

VARNOSTNA OPOZORILA

PRED ZAČETKOM UPORABE NAPRAVE NATANČNO PREBERITE TA NAVODILA IN JIH HRANITE NA PRIROČNEM MESTU, DA JIH BOSTE LAHKO UPORABILI ZA REFERENCO.

TA NAVODILA SO PRIPRAVLJENA ZA VEČ KOT EN MODEL. VAŠA NAPRAVA MORDA NE BO IMELA VSEH FUNKCIJ V TEH NAVODILIH. MED BRANJEM NAVODIL BODITE POSEBEJ POZORNI NA IZRAZE S SLIKAMI.

Splošna varnostna opozorila

- Uporaba te naprave ni namenjena otrokom, mlajšim od 8 let, in osebam z zmanjšanimi fizičnimi, senzoričnimi in mentalnimi zmožnostmi ali z nezadostnimi izkušnjami in znanjem o pravilni uporabi, razen če te osebe niso bile ustrezno podučene s strani odgovornega in zato razumejo možno tveganje. Otroci se ne smejo igrati z napravo. Čiščenje in vzdrževanje s strani otrok brez nadzora ni dovoljeno.

- **OPOZORILO:** Med uporabo lahko dosegljivi deli naprave postanejo vroči. Pazite, da se ne dotikate grelnih delov. Uporaba te naprave ni namenjena otrokom, mlajšim od 8 let, razen če jih nenehno nadzorujete.
- **OPOZORILO:** Nenaadzorovano kuhanje z mastjo ali oljem na grelni plošči je nevarno in lahko pripelje do požara. NIKOLI ne poskušajte pogasiti ognja z vodo. Izklopite napravo in pokrijte plamen s pokrovom ali protipožarno odejo.
- **OPOZORILO:** Nevarnost ognja: predmetov ne shranjujte na kuhalnih površinah.
- **OPOZORILO:** Če je površina počena, izklopite napravo, da se izognete nevarnosti električnega udara.

- Pri grelnih ploščah s pokrovom morate polito tekočino s pokrova odstraniti, preden ga odpirate. Preden zaprete pokrov, se mora površina grelne plošče ohladiti.
- Naprava ni namenjena uporabi z zunanjim časovnikom ali ločnim sistemom daljinskega upravljanja.
- Za čiščenje stekla pečice in drugih površin ne uporabljajte grobih čistilnih sredstev in ostrih, kovinskih strgalnikov, ki lahko opraskajo površino ali razbijejo steklo.
- Za čiščenje naprave ne uporabljajte parnih čistilnikov.
- Vaša naprava je izdelana v skladu z vsemi veljavnimi lokalnimi in mednarodnimi standardi in uredbami.
- Vzdrževalna dela in popravila lahko opravljajo samo pooblašteni servisni tehniki. Namestitvev in popravila, ki jih opravljajo nepooblašteni tehniki, vas lahko ogrožajo.
- Spreminjanje ali prilagajanje specifikacij naprave v kakršni koli meri je nevarno.
- Pred namestitvijo zagotovite, da so lokalni distribucijski pogoji (narava plina in tlak ali električna napetost in frekvenca) in zahteve naprave združljive. Zahteve za to napravo so navedene na oznaki.
- POZOR: Ta naprava je zasnovana samo za kuhanje hrane in je namenjena samo za domačo gospodinjstvo uporabo, zato je ne smete uporabljati v katere koli druge namene, kot je uporaba izven domačih gospodinjstev ali v komercialne namene ali za segrevanje prostorov.
- Vsi varnostni ukrepi za vašo varnost so v veljavi. Ker lahko steklo počí, bodite pri čiščenju previdni, da se izognete praskam. Izogibajte se trkom in udarcem v steklo s pripomočki.
- Zagotovite, da napajalni kabel med namestitvijo ni zvit. Če se napajalni kabel poškoduje, ga mora zamenjati proizvajalec, usposobljen serviser ali podobno usposobljena oseba, saj je le tako zagotovljena ustrezna varnost.

Namestitvena opozorila

- Naprave ne zaganjajte, dokler ni dokončno nameščena.
- Napravo mora namestiti in zagnati pooblaščen serviser. Proizvajalec ni odgovoren za kakršno koli škodo, ki jo lahko povzroči okvarjena namestitvev s strani nepooblaščenih oseb.
- Ko odpakirate napravo se prepričajte, da je naprava v celoti zapakirana.

čajte, da se med transportom ni poškodovala. V primeru okvare naprave ne uporabljate in takoj stopite v stik s servisnim tehnikom. Ker lahko materiali, uporabljeni za pakiranje (najlon, sponke, stiropor ipd.), slabo vplivajo na otroke, jih nemudoma zberite in odstranite.

- Zavarujte svojo napravo pred okoljskimi vplivi. Ne izpostavljajte je soncu, dežju, snegu itd.
- Materiali, ki obkrožajo napravo (ohišje), morajo vzdržati temperaturo najm. 100 °C.
- Med uporabo
- Med delovanjem naprave vanjo ali poleg nje ne postavljajte vnetljivih materialov.
- Če kuhate vsakovrstna olja, ne zapuščajte kuhalnika. Pri ekstremnem segrevanju se lahko narmreč vnamejo. Na oljne plamene nikoli ne zlivajte vode. Pokrijte ponev ali drugo posodo s pokrovko, da zadušite nastali plamen in ugasnite kuhalnik.
- Ponve vedno postavite prek sredine območja kuhanja in obrnite ročaje v varen položaj, da jih ne morete prevrniti ali zagrabit.
- Če naprave dalj časa ne boste uporabljali, izklopite vtič iz vtičnice. Glavno stikalo naj bo izključeno. Če naprave ne uporabljate, naj bo izključen tudi ventil za plin.
- Prav tako naj bodo krmilni gumbi naprave vedno v položaju "0" (stop).
- Temperatura spodnje površine grelne plošče se lahko med delo-

vanjem dvigne. Zato morate pod izdelek namestiti ploščo.

- Med čiščenjem in vzdrževanjem
- Pred čiščenjem ali vzdrževanjem vedno izklopite napravo. Lahko izklopite vtič glavnega stikala ali pa odklopite napajanje.
- Za čiščenje upravljalne plošče ne odstranjujte upravljalnih gumbov.
- **DA OHRANITE UČINKOVITOST IN VARNOST VAŠE NAPRAVE PRIPOROČAMO, DA VEDNO UPORABLJATE ORIGINALNE NADOMESTNE DELE IN PO POTREBI POKLIČETE LE POOBlašČENE SERVISNE SLUŽBE.**

NAMESTITEV

Električno povezavo te grelne plošče naj izvede usposobljen serviser ali električar v skladu z navodili v tem priročniku in v skladu z veljavnimi uredbami.

- Preden doma povežete napravo z el. napetostjo, se prepričajte o skladnosti z napetostjo, navedeno med podatki o skladnosti.
- Upoštevati morate zakone, predpise, uredbe in standarde v veljavi v državi uporabe (varnostne uredbe, pravilno recikliranje v skladu z uredbami ipd.).

Nameščanje vaše vgradne grelne plošče

Ko ste odstranili material embalaže z naprave in pripomočkov se prepričajte, da grelna plošča ni poškodovana. Če ste opazili poškodovan del, ne uporabljajte naprave in takoj stopite v stik s pooblaščenim servisnim tehnikom ali usposobljenim električarjem.

Ta vgradna grelna plošča je namenjena namestitvi v izrezu delovne površine.

Napravite odprtino v dimenzijah na naslednji sliki. Razdalja med zadnjim robom grelne plošče in bližnjo steno je odvisna od površine stene. Blizu grelne plošče ne uporabljajte lahko vnetljivih materialov, kot so zavese ali papir.

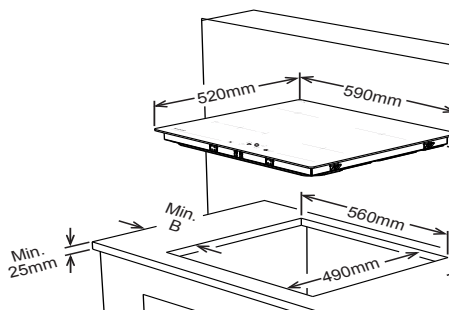

Sosednje stene	A (mm)	B (mm)
Vnetljivo/ Ni vnetljivo	50	50

- Namestite dobavljen enostranski samolepilni trak okoli spodnjega roba kuhalne površine vzdolž zunanega roba steklene keramične plošče. Ne raztegujte.
- Privijte 4 montažna okovja na stranske stene izdelka.

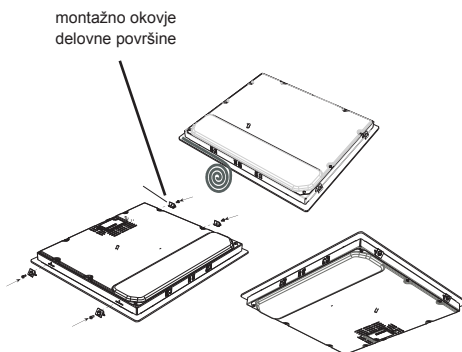

Električna povezava grelne plošče

- Preden nadaljujete z električnim priklopom preverite, da je trenutna nosilna kapaciteta sistema in vtiča primerna za največjo moč delovanja grelne plošče.
- Električna povezava stanovanja in el. vtiča v uporabi mora biti ozemljena in skladna z varnostnimi uredbami.
- Če ni na voljo namenskega vezja grelne plošče in stikala z varovalko, jih mora pred povezavo grelne plošče namestiti usposobljen električar.
- Stikalo z varovalko mora biti po namestitvi grelne plošče lahko dostopno.
- Ne uporabljajte adapterjev, več vtičnih in/ali podaljškov.
- Znotraj tokokroga za el. napajanje mora biti nameščen prekinjevalnik el. toka z odprtino kontakta vsaj 3 mm pri 25 A tipa zakasnjene delovanja.
- Za vitrokeramično grelno ploščo na dotik je ustrezen samo kabel H05VV-F 3X2,5 mm² / 60227 IEC 53. Shemo povezave boste našli na zadnjem delu naprave.
- Med namestitvijo zagotovite uporabo izoliranih kablov. Nepravilen priklop lahko poškoduje vašo napravo. Garancija ne zajema tovrstne škode.
- Vsa popravila mora izvršiti pooblaščen servisni tehnik ali usposobljen električar.

- Pred vsakim vzdrževanjem odklopite napravo. Za ponovno povezavo pozorno sledite shemi.

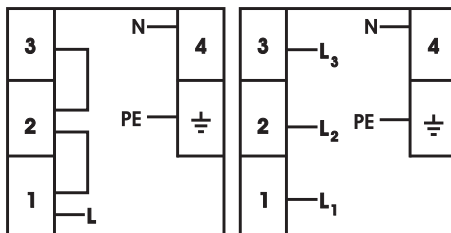

3x2,5 mm² 220V~
3x2,5 mm² 230V~
3x2,5 mm² 240V~

5x1.5 mm² 380V 3N~
5x1.5 mm² 400V 3N~
5x1.5 mm² 415V 3N~

/

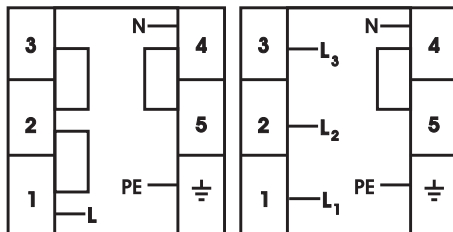

3x2,5 mm² 220V~
3x2,5 mm² 230V~
3x2,5 mm² 240V~

5x1.5 mm² 380V 3N~
5x1.5 mm² 400V 3N~
5x1.5 mm² 415V 3N~

- Priključek napajalnega kabla se lahko razlikuje glede na vrsto priključne omarice.

UPORABA

Napravo upravljate s pritiski na gumbе, funkcije pa so potrjene na zaslonih in z zvočnimi signali.

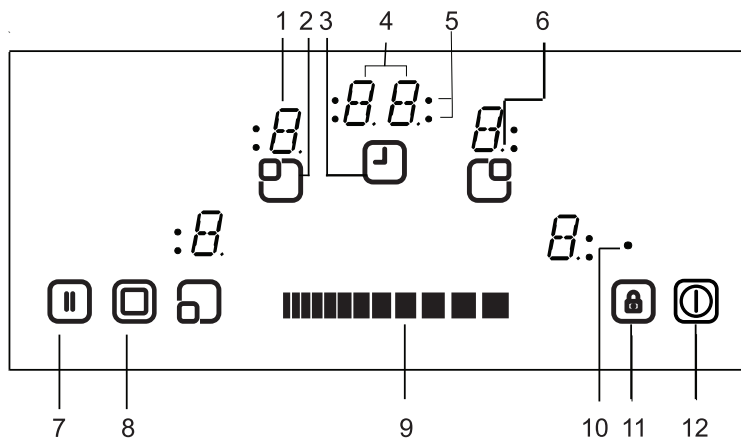

- | | |
|---|---|
| 1- Zaslón grelca | 7- Stop/Go |
| 2- Aktiven/neaktiven grelec | 8- Izbira dvojnega/trojnega območja |
| 3- Aktiven/neaktiven časovnik | 9- Nastavitev toplote/
povečanje časovnika |
| 4- Zaslón časovnika | 10- Indikator zaklepanja |
| 5- Indikatorji območja kuhanja Funkcija časovnika | 11- Zaklepanje |
| 6- Decimalka | 12- Vklop/izklop |

Način mirovanja	S-način	Grelna plošča je priključena na napetost in vsi zasloni grelcev so izključeni ali je aktiven prikaz odvečne toplote.
Način delovanja	B-način	Vsaj en zaslon grelca prikazuje nastavitev toplote med '0' in '9'
Način zaklepanja	VR-način	Upravljanje grelne plošče je zaklenjeno.

OPIS NAČINOV



Vklop in izklop naprave

Če je naprava v načinu mirovanja, jo preklopite v način delovanja s pritiskom gumba za vklop/izklop  za vsaj 1 sekundo. Zvočni signal nakazuje uspešno dejanje.

Na vseh grelcih se prikaže `0` in decimalka grelca utripa (1 s vkl., 1 s izkl.).



Če v 10 s ne pride do delovanja, se bo zaslon vseh grelcev izklopil.

Če so zasloni izklopljeni, bo grelec preklopil v način mirovanja.

Če za več kot 2 s pritisnete  (v načinu delovanja), se naprava izklopi in znova preklopi v način mirovanja. Napravo lahko kadar koli izklopite s pritiskom na ; tudi če hkrati pritisnete druge gumbe.

Če je preostala odvečna toplota grelca, bo to prikazano v ustreznem zaslonu nastavitve toplote grelca.

Izbira grelca

Če je z ustreznim gumbom Aktiven/ neaktiven grelec  izbran posamezen grelec, decimalka tega zaslona grelca utripa. Za izbrani grelec lahko nastavite stopnjo toplote med 1-9 z drsnimi gumbi za nastavev toplote 

Drsni gumb morate pritisniti v 3 sekundah, sicer se izbira izbriše in pika za nastavev toplote bo izginila (decimalka). Če v

10 sekundah ne pride do delovanja, grelec preklopi nazaj v S-način.



Nastavev grelca lahko vedno spremenite s pritiskom  med nivoji 1-9.

Vsako upravljanje z drsnim gumbom ali vsaka sprememba prikaza se potrdi s signalom.

Vklop dvojnega ali trojnega območja (na voljo samo pri nekaterih modelih)

Vklop trojnega območja

Dvojno ali trojno območje lahko vključite samo, če je osnovno območje grelca nastavljeno na raven 1-9 in je grelec izbran, pika je vključena.

Če pritisnete , se oglasi zvočni signal in indikator dvojnega območja postane statičen. Če ponovno pritisnete , se oglasi še en zvočni signal in vklopi se grelec trojnega območja. Indikator trojnega območja bo osvetljen in trojno območje bo prejemalo napajanje.

Če ponovno pritisnete , se trojno območje grelca znova izklopi. Vsako dejanje na ta način spremeni stanje dvojnega/trojnega območja (vklop dvojnega območja, vklop trojnega območja, izklop vseh podaljšanih območij, vklop dvojnega območja, vklop trojnega območja, vklop dvojnega območja itd ...)

Nastavitev ravni kuhanja z in brez ojačenega gretja. Vsi grelci so opremljeni z možnostjo ojačenega gretja.



Če je aktivno ojačeno gretje, bo grelec deloval z največjo močjo v času delovanja te možnosti, kar je odvisno od izbrane nastavitve toplote. To prikazuje utripajoči 'A', ki se izmenjuje z vrednostjo nastavitve toplote (npr. 0,5 sec 'A' in 0,5 sec '9') na zaslonu grelca. Ko se čas ojačenega gretja konča, bo prikazana samo še nastavitev vročine.

Če želite za grelec uporabiti ojačeno gretje, se dotaknite ali podrsajte stopnjo gretja 0 in se nato ponovno dotaknite stopnje 9. Ko nastavite stopnjo toplote na 9, bo izmenično prikazano 'A'. To pomeni, da sta sedaj aktivna stopnja 9 in ojačeno gretje.

Ojačeno gretje lahko izklopite tako, da s prstom podrsate po plošči, dokler ni prikazana nastavitev toplote '0'.

Izklop posameznih grelcev

Izbrani grelec lahko izklopite na 3 različne načine:

- Istočasno delovanje desnega in levega dela gumba drsnika .
- Zmanjšanje nastavitve gretja na '0' s pritiskom na desni in levi del gumba drsnika .
- Z uporabo funkcije izklopa časovnika za določen grelec

Časovnik

Časovnik ima sledeče funkcije:

Sočasno lahko upravljate najv. 4 časovnike z grelci in 1-minutni opomnik (ki ni dodeljen nobenemu grelcu). Vse časovnike lahko uporabljate samo v B-načinu. Časovnik grelca lahko dodelite samo aktivnemu grelcu, ki deluje na stopnjah 1-9. Minutni opomnik ni odvisen od grelcev.

Za uporabo obeh funkcij morate aktivirati časovnik z gumbom Aktiven/neaktiven časovnik .

S prvim pritiskom na  po aktivaciji grelcev vam upravljanje predlaga minutni opomnik (indikator območja kuhanja ne utripa, vsi so vklj. ali izkl.).

Z drugim pritiskom na  vam upravljanje predlaga dodelitev enemu od aktiviranih grelcev z utripajočim indikatorjem območja kuhanja. Sedaj je signaliziran časovnik v povezavi s povezanim časovnikom.

Ponoven pritisk na - naslednji časovnik v smeri urnega kazalca je predlagan za dodelitev naslednjemu aktivnemu števcu. In tako naprej ...

Minutni opomnik

Ne glede na to, ali je grelec aktiviran ali ne, lahko minutni opomnik upravljate z dotikom . Prikazano je '00', kar označuje aktiven časovnik in pika na desnem prikazu časovnika nakazuje, da

je ■■■■■■■■■■■■ sedaj povezan za nastavitve vrednosti časovnika.

Minutni opomnik izberete, ko so vsi indikatorji območja kuhanja statično vključeni ali izključeni (indikatorji ne utripajo).

Z ■■■■■■■■■■■■ lahko nastavite vrednost časovnika.

Po uspešni nastavitvi časa minutnega opomnika se začne odštevanje časa.

Minutni opomnik ne bo zaustavljen, če izklopite napravo ali aktivirate zaklepanje s tipko, do konca bo odšteval minute.

Ko je doseženih '00' časovnika, zvočni signal nakaže, da se je čas iztekel.

Če želite utišati zvočni signal, ga potrdite s pritiskom katerega koli gumba.

Časovnik grelca

Časovnike grelca lahko nastavite samo za aktivirane grelce (stopnja grelca mora biti med 1-9)

S prvim pritiskom na  aktivirate minutni opomnik. Po drugem pritisku se časovnik dodeli aktiviranemu grelcu. Predlagana dodelitev je označena z ustreznim utripajočim indikatorjem območja kuhanja.

S ponovnim pritiskom na  po aktivaciji prvega časovnika grelca vam upravljanje predlaga naslednji aktivni grelec, dodeljen časovniku v smeri urnega kazalca.

Predlagana dodelitev je nakazana z utripajočim indikatorjem območja kuhanja.

S pritiskom na ■■■■■■■■■■■■ lahko nastavite vrednost časovnika za grelec.

Aktivni časovnik prvega nastavljenega časovnika grelca nakazuje statično osvetljen indikator območja kuhanja.

S ponovnim pritiskom na  dodelite naslednje časovnike drugim aktiviranim grelcem.

10 sekund po zadnji spremembi se prikaz časovnika spremeni v časovnik, ki bo naslednji potekel.

Dodelitev tega časovnika je vedno prikazana z utripajočim indikatorjem območja kuhanja. Če želite izvedeti, koliko časovnikov je aktivnih, pogledjte število indikatorjev območja kuhanja, ki so statično vključeni.

S preklopom  lahko prikažete vrednosti časovnika za časovnik grelca in minutni opomnik. Dodelitev je vedno nakazana z utripajočim

indikatorjem območja kuhanja. Če noben indikator območja kuhanja ne utripa, je na 2-mestnem prikazu časovnika prikazan minutni opomnik.

Vse časovnike grelca lahko izbrišete s preklopom naprave v S-način z . Minutni opomnik ne bo izbrisan, še naprej bo deloval, dokler ne poteče.

Če želite izbrisati časovnik v načinu delovanja, ga morate najprej izbrati s preklopom gumba Aktiven/neaktiven časovnik, dokler ni prikazan. Vrednost lahko izbrišete na 2 različna načina:

· Zmanjšajte vrednost tako, da s prstom podrsate po plošči , dokler na prikazu časovnika ni prikazano `00`.

Ko časovnik grelca doseže `00`, bo stopnja dodeljenega grelca nastavljena na `0`.



Potek časovnika grelca ali minutnega opomnika nakaže zvočni signal. Potrdite oz. izbrišete ga s pritiskom katerega koli gumba.

Zaklepanje

je namenjeno blokiranju in nastavljanju naprave v varčevalni način med delovanjem. Spremembe z dotikom, kot je npr. povišanje toplote in drugo, ni mogoče. Mogoče je samo izklopiti napravo.

Zaklepanje postane aktivno, če gumb za zaklepanje  pritisnete za vsaj 2 sekundi. To potrdi zvočni signal. Po uspešni potrditvi po več kot 2 sekundah utripa indikator zaklepanja in grelec je zaklenjen.

Grelec lahko zaklenete samo v načinu delovanja (B-način).

Če je grelec zaklenjen, lahko upravljate samo z , vsi drugi gumbi so blokirani. Če pritisnete druge gumbе v blokiranem načinu, se oglasi zvočni signal in indikator zaklepanja utripa kot znak aktiviranega zaklepanja. Možen je samo izklop s tipko . Če pa ste napravo izklopili, je ne morete ponovno zagnati brez odklepanja.

Po pritisku  za 2 sekundi indikator zaklepanja izgine. Sedaj je upravljanje grelne plošče odklenjeno in ga lahko normalno uporabljate.

Varnostno zaklepanje

Namen varnostnega zaklepanja je zaklepanje naprave v zapletenem postopku z več koraki.

Varnostno zaklepanje in odklepanje je na voljo samo v S-načinu.

Naprej morate pritisniti , dokler ne zaslišite zvočnega signala, nato pritisnite desno in levo stran drsnega gumba za vsaj 0,5 sekunde, vendar za največ 1 sekundo istočasno. Nato lahko napravo zaklenete na desni strani drsnega gumba. Vsi 4 zasloni grelcev `L` so prikazani kot potrditev.

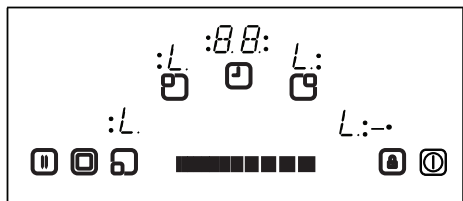

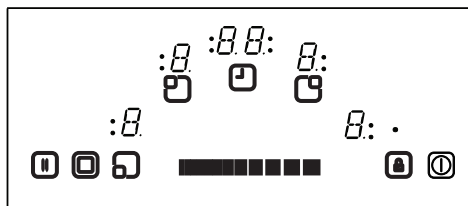

Če še vedno teče minutni opomnik, bo nadaljeval, dokler ne doseže '00' in se ne oglasi časovnik. Po potrditvi poteka časovnika bo naprava popolnoma zaklenjena. Ko je naprava zaklenjena, ne morete uporabiti nobenega gumba.

Deaktivacija varnostnega zaklepanja poteka na enak način kot aktivacija. Po pritisku  do zvočnega piska istočasno pritisnite desno in levo stran drsnega gumba za vsaj 0,5 sekunde, nato pa pritisnite samo na levo stran. Na zaslonih se kot potrditev uspešnega zaklepanja simbol 'L' takoj izbriše.



Stop & Go

Funkcija Stop & Go je namenjena začasni prekinitvi delovanja grelcev med kuhanjem. Če gumb Stop & Go  pritisnete prvič, ko grelci delujejo, se bodo

vsi grelci izklopili. Po prvem pritisku  se bodo vsi grelci izklopili.

Varnostne funkcije upravljanja na dotik

Sledeče varnostne funkcije pomagajo pri izogibanju neželenega upravljanja grelne plošče.

Varnostni izklop senzorja

Vključen je nadzor senzorja za preprečevanje neželenega, naključnega delovanja senzorja naprave.

Če je za več kot 12 sekund pritisnjen en ali več gumbov, vas nadzor senzorja zvočno obvesti o napačnem upravljanju (lonc ali drug predmet na gumbu, okvara senzorja ipd.) in izklopi napravo.

Varnostni izklop preklopi upravljanje grelne plošče v S-način. Na vseh zaslonih grelcev bo utripal 'F'.

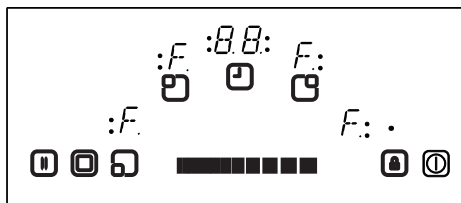

Če je prisotna odvečna toplota, bo prikazana na vseh drugih zaslonih grelcev.

Upravljanje grelne plošče se preklopi v S-način. Zvočni signal se oglasi istočasno in izklopi po 10 minutah.

Če napačno delovanje ni več prisotno, bosta tako vizualni kot zvočni signal izginila.

Izklop previsoke temperature

Ker je mesto upravljanja zelo blizu grelca na sredini grelne plošče, nepravilno postavljen lonec prekriva upravljanje, česar varnostni izklop senzorja ne zazna, in segreje grelno ploščo na zelo visoko temperaturo, zaradi česar steklo in gumbi postanejo izjemno vroči, pri tem pa se boste opekli.

Da preprečite poškodbo upravljalne enote grelne plošče, je vedno nadzorovana temperatura, ki v primeru pregrevanja izklopi temperaturo.

Na zaslonu grelca 4 je s črko 't' vsakič označeno, dokler se temperatura ne zmanjša.

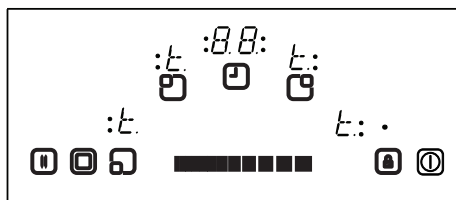

Ko temperatura pade, bo 't' na zaslonu izginil in upravljalna enota grelne plošče preklopi nazaj v S-način. To pomeni,

da uporabnik lahko ponovno aktivira napravo z dotikom .

Časovne omejitve delovanja

Upravljalna enota grelne plošče ima omejen čas delovanja. Če nastavev toplote za ta grelec določen čas ni bila spremenjena, se bo grelec samodejno izklopil (za 10 sekund je prikazana '0', zatem odvečna toplota). Omejitev časa delovanja je odvisna od izbrane toplotne nastavitve.

Če je bil z grelcem povezan časovnik, bo na prikazu časovnika prikazano '00' za 10 sekund. Zatem se prikaz časovnika izklopi.

Po samodejnem zgoraj opisanem izklopu grelca ga lahko znova uporabljate z najdaljšim časom delovanja za to nastavev.

Funkcije odvečne toplote

Po vsakem zaključenem kuhanju v vitrokeramičnem steklu ostane nekaj toplote, ki ji rečemo odvečna toplota. Naprava lahko grobo izračuna, kako vroče je lahko steklo. Če je izračunana temperatura višja od + 60 °C, bo to prikazano na ustreznem zaslonu grelca po izklopu grelca ali upravljanja grelne plošče. Prikaz odvečne toplote traja, dokler je izračunana temperatura grelca > + 60 °C.

Prikaz odvečne toplote ima najnižjo prioriteto, zato ima vsaka druga vrednost na zaslonu prednost med varnostnimi izklopi in prikazi kode napake.

Po prekinitvi el. napajanja in ponovnem priklopu grelne plošče bo utripal prikaz odvečen toplote, če je ta grelec imel odvečno toploto, višjo od + 60 °C, preden je prišlo do prekinitve napajanja. Zaslون bo utripal, dokler maks. čas odvečne toplote ni potekel ali je grelec izbran in aktiviran.

ČIŠČENJE IN NEGA

Ne uporabljajte posod z grobim dnom, saj lahko opraskajo vitrokeramično steklo. Dno dobre posode za kuhanje naj bo čim bolj debelo in ravno. Pred uporabo naj bodo dna posod čista in suha.

Vedno postavite posodo na območje za kuhanje, preden ga vključite. Če lahko, vedno postavite pokrovke na posodo. Dno posode ne sme biti manjše ali večje od območja kuhanja ampak ustrezne velikosti, kot je prikazano spodaj, da ne trošite energije po nepotrebnem.

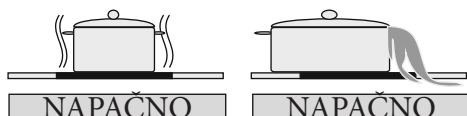
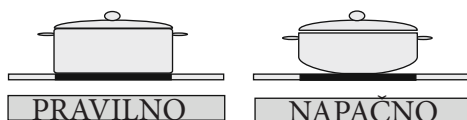

Pred čiščenjem grelne plošče najprej odstranite vtič iz el. vtičnice. Nato zagotovite, da odvečna toplota ni ostala v napravi. Vitrokeramično steklo je zelo odporno proti visokim temperaturam in pregrevanju. Če je v napravi preostala odvečna toplota, bo na zaslonu grelca utripal 'H'. Pustite, da se naprava ohladi, da se izognete opeklinam.

Odstranite vso polito hrano in maščobo z nežnim strgalom. Nato grelno ploščo obrišite z ustrezno čistilno tekočino in čisto, vlažno krpo. Zdrgnite napravo s

čisto in suho krpo.

Če se na površini grelne plošče nenamerno topi alu-folija ali plastični predmet, ga morate nemudoma odstraniti z območja za kuhanje s strgalom. Tako ne boste poškodovali površine. Enako velja za sladkor ali hrano z dodanim sladkorjem na grelni plošči.

Če se na površini grelne plošče topi druga hrana, jo odstranite, ko se naprava ohladi. Za čiščenje površine uporabite čistilo za steklo, keramiko ali legirano jeklo.

Za čiščenje vitrokeramičnih površin ne uporabljajte kuhinjske krpe ali ostrih gobic. Ti materiali lahko poškodujejo površino.

Na vitrokeramični površini ne uporabljajte kemičnih detergentov ali sprejev. Ti materiali lahko povzročijo ogenj ali bledenje barv na vitrokeramiki. Očistite z vodo in tekočino za izpiranje.

Odstranite vso polito hrano in maščobo z nežnim strgalom. Nato grelno ploščo obrišite z ustrezno čistilno tekočino in čisto, vlažno krpo. Zdrgnite napravo s čisto in suho krpo.

Če se na površini grelne plošče nenamerno topi alu-folija ali plastični predmet, ga morate nemudoma odstraniti z območja za kuhanje s strgalom. Tako ne boste poškodovali površine. Enako velja za sladkor ali hrano z dodanim sladkorjem na grelni plošči.

Če se na površini grelne plošče topi druga hrana, jo odstranite, ko se naprava ohladi. Za čiščenje površine uporabite čistilo za steklo, keramiko ali legirano jeklo.

Za čiščenje vitrokeramičnih površin ne uporabljajte kuhinjske krpe ali ostrih gobic. Ti materiali lahko poškodujejo površino.

Na vitrokeramični površini ne uporabljajte kemičnih detergentov ali sprejev. Ti materiali lahko povzročijo ogenj ali bledenje barv na vitrokeramiki. Očistite z vodo in tekočino za izpiranje.

ЗМІСТ

ОПИС СКЛОКЕРАМІЧНОЇ ВАРОЧНОЇ ПОВЕРХНІ
ПОПЕРЕДЖЕННЯ, ЩО СТОСУЮТЬСЯ БЕЗПЕКИ
МОНТАЖ

Розташування вбудованої варочної поверхні

Електричне підключення варочної поверхні

ЕКСПЛУАТАЦІЯ

Увімкнення та вимкнення керування

Вибір нагрівача

Увімкнення подвійних і потрійних зон

Встановлення потужності нагрівання з функцією підсилення чи без неї

Вимкнення окремих нагрівачів

Функція таймера

Блокування клавіш

ФУНКЦІЇ ЗАХИСТУ СЕНСОРНОГО КЕРУВАННЯ

Захисне вимкнення у разі помилки сенсорного керування

Вимкнення в разі перегріву

Обмеження часу роботи

Функції залишкового тепла

ЧИЩЕННЯ ТА ДОГЛЯД

ОПИС СКЛОКЕРАМІЧНОЇ ВАРОЧНОЇ ПОВЕРХНІ

Шановний споживач!

Щоб добитися якнайліпших характеристик і якнайдовшого терміну служби апарату, важливо прочитати це керівництво. Рекомендуємо зберегти це керівництво для подальшого використання.

Нова варочна поверхня забезпечується гарантією та служитиме тривалий час. Гарантія застосовується, тільки якщо монтаж і експлуатація апарату відбувались у відповідності з вказівками щодо експлуатації та монтажу, що містяться в цьому керівництві.

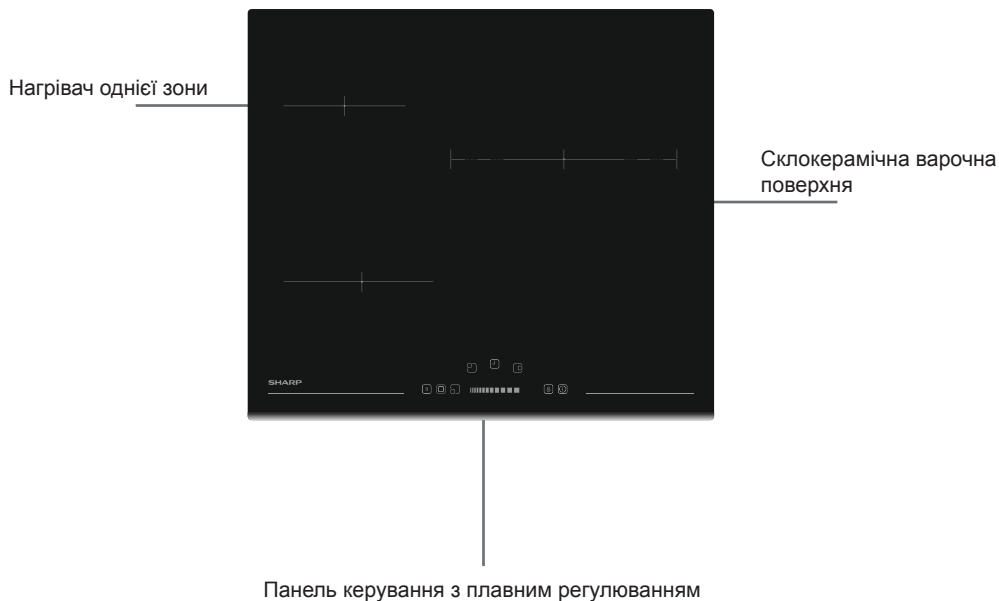

Примітка: Через наявність різних конфігурацій зовнішній вигляд вашої варочної поверхні може відрізнятися від зображеного на рисунку.

ПОПЕРЕДЖЕННЯ, ЩО СТОСУЮТЬСЯ БЕЗПЕКИ

УВАЖНО ТА ПОВНІСТЮ ПРОЧИТАЙТЕ ЦЕ КЕРІВНИЦТВО, ПЕРШ НІЖ ПОЧИНАТИ КОРИСТУВАННЯ СВОЇМ АПАРАТОМ. ЗБЕРЕЖІТЬ КЕРІВНИЦТВО У ЗРУЧНОМУ МІСЦІ ДЛЯ МАЙБУТНЬОГО ВИКОРИСТАННЯ.

ЦЕ КЕРІВНИЦТВО УКЛАДЕНО ДЛЯ ДЕКІЛЬКОХ МОДЕЛЕЙ. ДЕЯКІ ФУНКЦІЇ, ЯКІ ОПИСАНО В НЬОМУ, МОЖУТЬ БУТИ ВІДСУТНІ У ВАШОМУ АПАРАТІ. ЧИТАЮЧИ КЕРІВНИЦТВО, ЗВЕРТАЙТЕ УВАГУ НА ВИРАЗИ З ПОСИЛАННЯМИ НА РИСУНКИ.

Загальні попередження, що стосуються безпеки

- Користуватись апаратом можуть діти віком від 8 років, особи з погіршеними фізичними, чуттєвими чи розумовими здібностями, або люди, яким бракує знань або досвіду, за умови, якщо хтось наглядає за ними, пояснює небезпеки, пов'язані з користуванням апарату, та навчає користуватись ним в безпечний спосіб. Діти не мають гратися з апаратом. За-

боронено дітям без нагляду здійснювати чищення та поточне обслуговування.

- УВАГА! Апарат і його доступні деталі під час роботи нагріваються до високої температури. Необхідно бути обережним, щоб не дотикатися до нагрітих елементів. Не слід допускати до апарату дітей віком од 8 років, якщо вони не перебувають під постійним наглядом.
- УВАГА! Готувати їжі на варочній поверхні, залишивши її без нагляду, може бути небезпечно: це може призвести до пожежі. НІ В ЯКОМУ РАЗІ не намагайтеся гасити пожежу водою. Вимкніть апарат, а після цього накрийте плум'я, наприклад кришкою чи повстиною.
- УВАГА! Небезпека пожежі: Не складай-

те на варочні поверхні жодні предмети.

- УВАГА! У разі утворення тріщини в поверхні вимкніть апарат, щоб уникнути можливості ураження електричним струмом.
- Якщо варочну поверхню оснащено кришкою, перед відкриттям кришки слід усунути з неї будь-які розлиті рідини. Крім того, перш ніж закрити кришку, слід дочекатись охолодження варочної поверхні.
- Апарат не призначений для роботи під керуванням зовнішнього таймера чи окремої системи дистанційного керування.
- Не користуйтеся жорсткими абразивними засобами чи гострими металевими шкребками для чищення скла дверцят духовки та інших поверхонь: вони можуть

подряпати поверхню, що може призвести до пошкодження скла чи іншої поверхні.

- Не користуйтеся для чищення апарату паровими очищувачами.
- Апарат виготовлено у відповідності до всіх чинних національних і міжнародних стандартів і правил.
- Технічне обслуговування та ремонт мусять здійснюватися тільки вповноваженими спеціалістами з обслуговування. Здійснення монтажних і ремонтних робіт неваліфікованими особами може призводити до виникнення небезпеки. Введення будь-яких змін у конструкцію чи характеристики апарату становить небезпеку.
- Перед монтажем переконайтесь у тому, що місцеві умови постачання (вид і тиск газу, напруга та частота електроенергії) відповідають вимогам апарату. Ці вимоги апарату наведено на таблиці.
- **ЗАСТЕРЕЖЕННЯ:** Цей апарат призначений лише для приготування їжі та використання в приміщенні; не слід використовувати апарат з іншою метою чи в інших умовах, наприклад, не для побутового приготування їжі, у комерційних цілях чи для опалення приміщень.
- Під час виготовлення апарату було вжито всіх можливих заходів для забезпечення безпеки користувача. Оскільки скло може розбиватися, під час чищення слід бути обережним, щоб не подряпати скло. Не вдарте по склу якимсь приладдям.
- Під час монтажу стежте за тим, щоб не перегнути шнур живлен-

ня. Щоб уникнути небезпеки, заміну шнура живлення в разі пошкодження має здійснити виробник, його агент із обслуговування чи особи аналогічної кваліфікації.

Застереження щодо монтажу

- Не користуйтеся апаратом до закінчення монтажу.
- Монтаж та введення в експлуатацію апарату має здійснювати вповноважений технічний спеціаліст. Виробник не несе відповідальність за будь-які дефекти, які можуть виникнути внаслідок неправильного розташування та монтажу особами, які не мають відповідних повноважень.
- Розпакувавши апарат, переконайтесь у тому, що його не було пошкоджено під час транспортування. У разі наявності будь-якої несправності не користуйтеся апаратом, а негайно зверніться до кваліфікованого агента з обслуговування. Оскільки пакувальні матеріали (нейлон, скоби, пінополістирол тощо) можуть бути шкідливими для дітей, їх слід зібрати й одразу викинути.
- Захистіть апарат від атмосферних явищ. Не піддавайте його дії сонця, дощу, снігу тощо.
- Матеріали, розташовані поряд із апаратом (його корпусом), мають бути спроможні витримати температуру не менше ніж 100°C.
- Під час використання
- Під час роботи апарату в ньому та поряд із ним не має бути легкозаймистих чи горючих матеріалів.
- Не залишайте плиту без нагляду, готуючи в ній їжу з використанням рідких чи твердих жирів. Сильно нагріті жири можуть загорітися. Ні в якому разі не гасіть полум'я олією водою. Загасіть це полум'я, накривши каструлю чи сковорідку

кришкою, та вимкніть плиту.

- Ставити каструлі завжди слід над центром варочної зони, а ручки розвертати у безпечне положення, щоб їх не можна біло стукнути чи зачепити.
- Якщо передбачається не користуватись апаратом протягом тривалого часу, вимкніть його з розетки. Не залишайте головний вимикач керування ввимкненим. Також, коли не користуєтесь апаратом, перекривайте газовий кран.
- Коли апарат не використовується, обов'язково переконайтесь у тому, що ручки керування апаратом переведено в положення «0» (вимкнено).
- Низ варочної поверхні під час роботи може нагріватись до високої температури. Тому під виробом слід встановити теплоізоляційну панель.
- Під час чищення та технічного обслуговування
- Перш ніж починати такі роботи як чищення чи технічне обслуговування апарату, його обов'язково слід вимкати. Це можна робити після вимкнення апарату з розетки чи переведення його вимикачів живлення в положення «вимкнено».
- Для чищення панелі керування не слід знімати ручки керування.
- **ДЛЯ ЗБЕРЕЖЕННЯ ЕФЕКТИВНОСТІ ТА БЕЗПЕКИ АПАРАТУ РЕКОМЕНДУЄТЬСЯ ЗАВЖДИ КОРИСТУВАТИСЬ ОРИГІНАЛЬНИМИ ЗАПАСНИМИ ЧАСТИНАМИ, А В РАЗІ ПОТРЕБИ ЗВЕРТАТИСЬ ТІЛЬКИ ДО ВПОВНОВАЖЕНИХ АГЕНТІВ З ОБСЛУГОВУВАННЯ.**

МОНТАЖ

Електричне підключення варочної поверхні має здійснювати вповноважений спеціаліст із обслуговування чи кваліфікований електрик у відповідності з інструкціями, що містяться в цьому керівництві, а також чинними правилами.

- Перш ніж вмикати апарат у домашню електромережу, перевірте відповідність напруги вимогам, наведеним на інформаційній табличці.
- Необхідно дотримуватись законів, постанов, директив і стандартів, що діють у країні, де використовуватиметься апарат (правила безпеки, порядок повторної переробки відповідно до правил, тощо).

Розміщення вбудованої варочної поверхні

Після виймання апарату та приладдя з упаковки переконайтесь у тому, що варочну поверхню не пошкоджено. Якщо є підозра щодо якогось пошкодження, не користуйтеся апаратом, а негайно зверніться до вповноваженого спеціаліста з обслуговування чи кваліфікованого електрика.

Вбудовану варочну поверхню слід вставити у виріз робочої поверхні.

Зробіть отвір, розміри якого вказано на наступному рисунку. Відстань від задньої стінки варочної поверхні до будь-якої суміжної стіни залежить від матеріалу поверхні цієї стіни. Варочну поверхню не слід розміщувати поруч із легкозаймистими матеріалами, наприклад шторами чи папером.

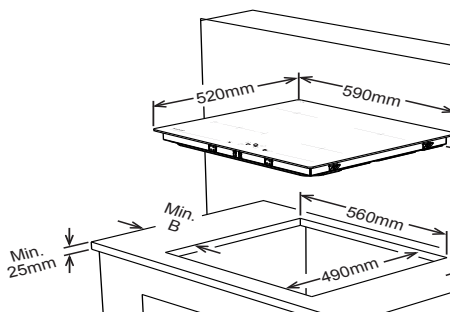

Суміжні стіни	A (мм)	B (мм)
Горючий/Негорючий	50	50

- Нанесіть по периметру нижнього краю варочної поверхні вздовж зовнішнього краю склокерамічної поверхні однібічну ущільнювальну липку стрічку. Не розтягуйте її.
- Прикрутіть до бічних стінок виробу 4 монтажні скоби для кріплення до робочої поверхні.

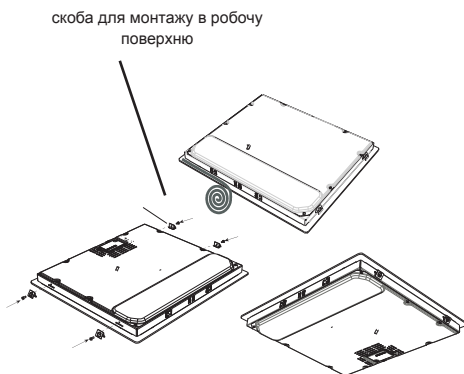

Електричне підключення варочної поверхні

- Перш ніж починати електричне підключення варочної поверхні, переконайтесь у тому, що навантажувальна здатність електромережі та розетки відповідає максимальній номінальній потужності варочної поверхні.
- Будинкова електромережа та електророзетка, що використовуються, мають бути заземлені та відповідати правилам безпеки.
- Якщо для живлення варочної поверхні не передбачено окреме коло та вимикач із запобіжником, перед підключенням варочної поверхні їх має встановити кваліфікований електрик.
- Вимикач із запобіжником має бути легко доступним після монтажу варочної поверхні.
- Не використовуйте перехідники, розгалужувачі та подовжувачі.
- У коло живлення має бути встановлено автоматичний вимикач із контактним зазором не менш ніж 3 мм, номінальним струмом 25 А, з затримкою спрацювання.
- Для живлення склокерамічної варочної поверхні має використовуватись кабель H05VV-F 3X2,5 mm² / 60227 IEC 53. Схему підключення наведено на задній стінці апарату.
- Для монтажу обов'язково слід кори-

стуватись ізольованими кабелями. Неправильне підключення може призвести до пошкодження апарату. На таке пошкодження не поширюється гарантія.

- Усі ремонтні роботи має виконувати тільки вповноважений спеціаліст із обслуговування чи кваліфікований електрик.
- Перш ніж починати будь-які роботи з технічного обслуговування, вимикайте апарат із електромережі. Повторне підключення слід здійснювати у точній відповідності до схем підключення.

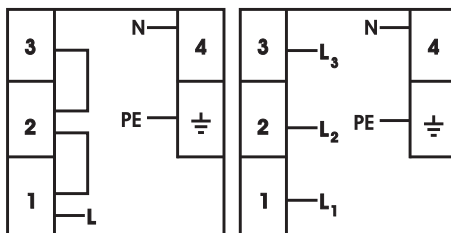

3x2,5 mm² 220V~
3x2,5 mm² 230V~
3x2,5 mm² 240V~

5x1.5 mm² 380V 3N~
5x1.5 mm² 400V 3N~
5x1.5 mm² 415V 3N~

/

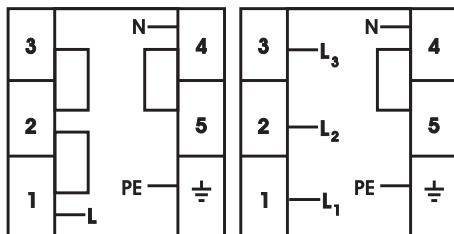

3x2,5 mm² 220V~
3x2,5 mm² 230V~
3x2,5 mm² 240V~

5x1.5 mm² 380V 3N~
5x1.5 mm² 400V 3N~
5x1.5 mm² 415V 3N~

Під'єднання кабелю живлення може відрізнятись відповідно до типу контактної коробки.

ЕКСПЛУАТАЦІЯ

Керування апаратом здійснюється за допомогою сенсорних кнопок; функції підтверджуються відображенням на дисплеях і звуковими сигналами.

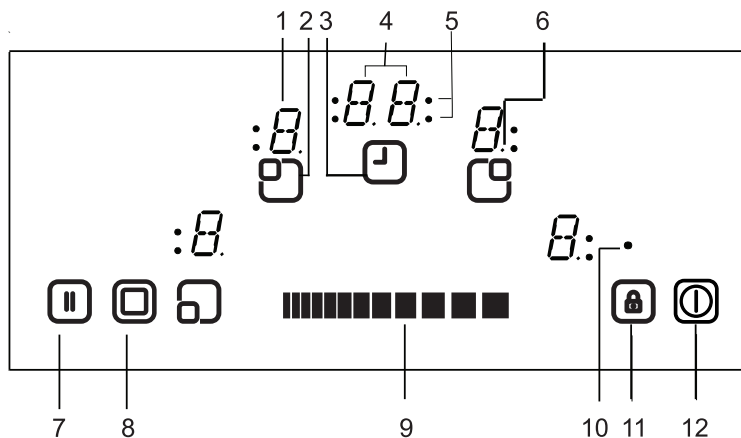

- | | |
|---|--|
| 1- Дисплей нагрівача | 7- Зупинка і пуск |
| 2- Увімкнення/вимкнення нагрівача | 8- Вибір подвійної та потрійної зони |
| 3- Увімкнення/вимкнення таймера | 9- Збільшення настройки нагріву чи таймера |
| 4- Дисплей таймера | 10- Індикатор блокування клавіш |
| 5- Індикатори зон нагріву Функція таймера | 11- Блокування клавіш |
| 6- Десяткова крапка | 12- Увімкнення та вимкнення |

Черговий режим	Режим S	На панель керування варочною поверхнею подається живлення, дисплеї всіх нагрівачів вимкнено або працює режим залишкового тепла.
Режим роботи	Режим В	Принаймні один із дисплеїв нагрівачів відображає настройку нагріву в межах від «0» до «9»
Режим блокування	Режим VR	Керування варочною поверхнею заблоковано.

ОПИС РЕЖИМУ



Увімкнення та вимкнення апарату

Якщо апарат перебуває в черговому режимі, для його переведення в робочий режим слід натиснути кнопку увімкнення  принаймні на 1 секунду. Апарат подає звуковий сигнал успішного завершення операції.

Дисплеї всіх нагрівачів відображають «0», а десяткова крапка нагрівача блимає (на 1 секунду вмикається, на 1 секунду гасне).



Якщо протягом 10 секунд не відбуваються жодні дії, дисплеї всіх нагрівачів вимкнуться.

Вимкнення дисплеїв означає перехід у черговий режим.

Якщо натиснути кнопку  більш як на 2 секунди (в робочому режимі), апарат вимикається і повертається в черговий режим. Його можна увімкнути, у будь-який час натиснувши кнопку , навіть якщо одночасно з нею буде натиснуто інші кнопки.

Якщо якийсь нагрівач матиме залишкове тепло, це буде відображено у відповідній настройці на дисплеї нагрівача.

Вибір нагрівача

Якщо вибрати кнопкою увімкнення/вимкнення відповідного нагрівача  один нагрівач, десяткова крапка відповідного дисплея нагрівача почне блимати. Для вибраного нагрівача можна задати ступінь нагріву від 1 до 9, натискаючи ковзні кнопки настройки нагріву .

Цю ковзну кнопку слід натиснути протягом 3 секунд, інакше вибір нагрівача скасовується, а крапка вибору нагрівача (десяткова крапка) згасне. Якщо протягом 10 секунд не відбудеться жодна дія, нагрівач повернеться в режим S.



Настройку нагріву завжди можна змінити в межах від 1 до 9, натиснувши кнопку .

Кожне ковзання чи зміна показу на дисплеї супроводжується звуковим сигналом.

Увімкнення подвійної чи потрійної зони (можливе тільки в деяких моделях)

Увімкнення потрійної зони

Подвійну чи потрійну зону можна увімкнути, тільки коли потужність основної зони нагрівача встановлено на рівень від 1 до 9 і вибрано нагрівач (світиться крапка).

Якщо натиснути , апарат видасть звуковий сигнал, а індикатор подвійної зони загориться постійним світлом. Якщо натиснути  ще раз, апарат видасть інший звуковий сигнал і буде увімкнено потрійний нагрівач. Загориться індикатор потрійної зони і буде увімкнено потрійну зону.

Якщо натиснути  ще раз, потрійну зону нагрівача буде вимкнено знову. Кожна дія призводить до наступної зміни стану подвійних і потрійних зон: подвійну зону увімкнено — потрійну зону увімкнено — усі розширені зони вимкнено — подвійну зону увімкнено — потрійну зону увімкнено — подвійну зону увімкнено і т. д.

Встановлення потужності нагрівання з функцією підсилення чи без неї Усі нагрівачі мають функцію підсилення.



Якщо використовується функція підсилення, нагрівач працює з максимальною потужністю протягом часу підсилення нагріву, який залежить від вибраного ступеню нагріву. Це відображається почерговим відображенням на дисплеї нагрівача букви «А» та значення настройки нагріву (наприклад 0,5 секунди «А», 0,5 секунди «9»). По закінченні часу підсилення нагріву відобразатиметься тільки настройка нагріву.

Якщо якийсь нагрівач має працювати в підсиленому режимі, слід дотиком чи ковзанням встановити потужність нагріву 0, а потім дотиком знову встановити потужність 9. Після встановлення настройки нагріву «9» вона чергуватиметься на дисплеї з буквою «А». Це означає, що встановлено рівень нагріву 9 та ввімкнено функцію підсиленого нагріву.

Підсилений нагрів можна вимкнути, ковзнувши пальцем по панелі до появи на дисплеї нуля.

Вимкнення окремих нагрівачів

Окремий нагрівач можна вимкнути будь-яким із трьох способів:

- одночасно натиснути ковзну кнопку  праворуч і ліворуч;
- зменшити настройку потужності нагріву до нуля, натиснувши ковзну кнопку  праворуч і ліворуч;
- скориставшись вимкненням відповідного нагрівача за таймером.

Функція таймера

Таймер дає такі можливості:

одночасно до 4 таймерів, призначених відповідним нагрівачам, та таймер зворотного відліку на 1 хвилину (не прив'язаний до жодного нагрівача). Усі таймери можна використовувати тільки в режимі В. Таймер можна призначити тільки діючому нагрівачу, який працює в межах від 1 до 9. Таймер зворотного відліку на 1 хвилину не стосується жодного нагрівача.

Для використання обох функцій, слід увімкнути функцію таймера кнопкою  ввімкнення/вимкнення таймера.

Перше натискання кнопки  після ввімкнення нагрівачів призводить до ввімкнення таймера зворотного відліку на 1 хвилину (не блимає жоден індикатор зони варки, всі вони вимкнені).

Друге натискання кнопки  призводить до призначення таймера одному з увімкнених нагрівачів, про що свідчить блимання індикатора зони варки. Тепер відображається сигналізація таймера, закріпленого за відповідним нагрівачем.

Подальше натискання кнопки  пропонується призначити наступний за годинниковою стрілкою таймер наступному діючому нагрівачу. І так далі...

Таймер зворотного відліку

Незалежно від увімкнення нагрівача, можна вимкнути таймер зворотного відліку, натиснувши кнопку . Відображення показу «00» свідчить про роботу таймера, а крапка на

правому дисплеї таймера свідчить про те, що  тепер використовується для встановлення значення таймера.

Таймер зворотного відліку обирається, коли всі індикатори зон варки постійно ввімкнені чи вимкнені (жоден із них не блимає).

За допомогою  можна задати значення таймера.

Після успішного встановлення таймер зворотного відліку починає зворотний відлік часу.

Вимкнення апарату чи ввімкнення функції блокування клавіатури не призводить до зупинки таймера зворотного відліку, продовжує працювати до відображення спливання часу і в разі збільшення часу.

Коли показ таймера сягне «00», звуковий сигнал повідомить про спливання часу.

Для вимкнення звукового сигналу слід натиснути будь-яку кнопку.

Таймер нагрівача

Таймери нагрівачів можна встановити тільки для діючих нагрівачів (для яких встановлено ступінь нагріву від 1 до 9).

Перше натискання кнопки  призводить до ввімкнення таймера зворотного відліку. Після другого натискання таймер призначається ввімкненому нагрівачу. Пропоноване призначення відображається блиманням індикатора відповідної зони варки.

Повторне натискання кнопки  після ввімкнення таймера першого нагрівача призводить до призначення таймера наступному діючому нагрівачу за годинниковою стрілкою. Пропоноване призначення відображається блиманням індикатора зони варки.

Встановити час таймера для нагрівача можна, натискаючи .

Працюючий таймер першого з нагрівачів, для якого встановлено таймер, відображається постійно ввімкненим індикатором зони варки.

Подальшим натисканням кнопки  можна призначити таймери іншим увімкненим нагрівачам.

Через 10 секунд після останньої виконаної дії на індикаторі таймера буде відображено час таймера, який спрацює наступним.

Призначення цього таймера завжди відображається блиманням індикатора зони варки. Визначити кількість таймерів, що працюють, можна за кількістю індикаторів зон варки, які світяться постійно.

Послідовно натискаючи кнопку , можна відобразити значення таймерів і таймера зворотного відліку. Призначення завжди відображається блиманням

індикатора зони варки. Якщо не блимає жоден індикатор зони варки, на двопозиційному дисплеї таймера відображається таймер зворотного відліку.

Для скасування таймерів усіх нагрівачів можна вимкнути апарат у режим S за допомогою кнопки . Таймер зворотного відліку скасувати неможливо, він працюватиме аж до спливання часу.

Для скасування таймера в робочому режимі слід спочатку вибрати таймер, натискаючи кнопку ввімкнення/вимкнення таймера аж до відображення потрібного таймера. Значення таймера можна скасувати двома способами:

· Зменшивши його показ шляхом ковзання вздовж , аж поки показ на дисплеї таймера не становитиме «00».

Після встановлення показу таймера нагрівача в «00» відповідний нагрівач буде переведено на рівень «0».



Про спливання часу таймера нагрівача чи таймера зворотного відліку повідомляє звуковий сигнал. Для його вимкнення слід натиснути будь-яку кнопку.

Блокування клавіш

Функція блокування клавіш служить для блокування і переведення апарату в безпечний режим під час роботи. У цьому режимі неможливо з клавіатури змінити рівень нагрівання чи інші настройки. Можна тільки вимкнути апарат.

Для ввімкнення функції блокування слід натиснути кнопку блокування клавіатури  принаймні на 2 секунди. Ця дія підтверджується звуковим сигналом. По закінченні 2 секунд індикатор блокування клавіатури блимне і нагрівач буде заблоковано.

Заблокувати нагрівач можна тільки в робочому режимі (режимі B).

Якщо нагрівач заблоковано, можна натиснути тільки кнопку ; усі інші кнопки заблоковано. Якщо в режимі блокування натиснути якусь іншу кнопку, апарат подасть звуковий сигнал і блимне індикатор блокування клавіатури, що вказує на ввімкнену функцію блокування клавіатури. Апарат можна лише вимкнути, натиснувши кнопку . Якщо апарат вимкнено, увімкнути його знову, не розблокувавши, неможливо.

Після утримання кнопки  протягом 2 секунд індикатор блокування клавіатури згасне. Тепер керування варочною поверхнею розблоковано, і з нею можна працювати у звичайний спосіб.

Блокування від дітей

Функція блокування від дітей передбачає блокування апарату складною багатокроковою послідовністю.

Блокування від дітей та розблокування можна виконати тільки в S-режимі.

Спочатку слід натиснути  та утримувати її, аж поки не зазвучить звуковий сигнал, тоді слід одночасно натиснути праву і ліву частину ковзної кнопки й утримувати їх принаймні протягом 0,5 с але не більше ніж 1 с. Після цього апарат можна заблокувати, натиснувши ковзну кнопку праворуч. На підтвердження блокування на дисплеях усіх 4 нагрівачів з'явиться літера «L».

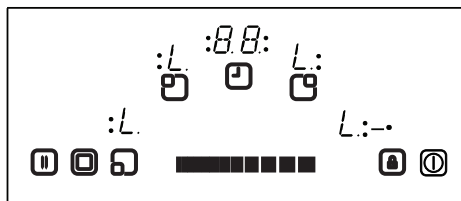

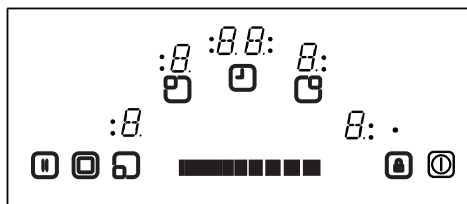

Якщо ще працює таймер зворотного відліку, він продовжить роботу, аж поки не дійде до «00» і не подасть звуковий сигнал. Після підтвердження збігання часу таймера апарат буде повністю заблоковано. Поки апарат заблоковано, неможливо скористатись жодною клавішею.

Вимкнення блокування від дітей відбувається так само, як і ввімкнення. Слід натиснути  й утримувати її до подання звукового сигналу; після цього одночасно натиснути ковзну кнопку праворуч і ліворуч і утримувати її принаймні 0,5 с, а потім натиснути її тільки ліворуч. На підтвердження успішного розблокування літера «L» на дисплеях одразу зникне.



Зупинка і пуск

Функція «зупинка і пуск» використовується для призупинення роботи нагрівачів під час готування. Коли працюють нагрівачі, перше натискання кнопки зупинки і пуску  призводить до вимкнення всіх

нагрівачів. Після першого натискання  всі нагрівачі повертаються.

Функції захисту сенсорного керування

Для уникнення випадкових дій із варочною поверхнею передбачено наступні функції захисту.

Захисне вимкнення у разі помилки сенсорного керування

Щоб не допустити небажані, випадкові дії з сенсорними клавішами, передбачено функцію моніторингу сенсорного керування.

Якщо одну або більше кнопок натиснуто протягом більш ніж 12 секунд, програма моніторингу сенсорної клавіатури звуковим сигналом повідомляє про неправильну операцію (розташування каструлі чи іншого предмету на кнопці, вихід з ладу сенсора тощо) та вимикає апарат.

Захисне вимкнення призводить до переведення варочної поверхні в режим S. На дисплеях усіх нагрівачів блиматимуть літери «F».

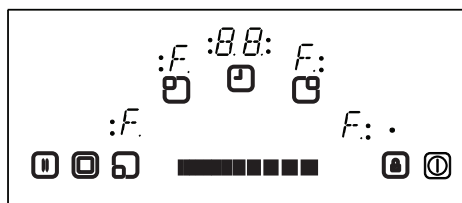

Якщо є залишкове тепло, про це сигналізуватимуть усі інші дисплеї нагрівачів.

Після цього керування варочною поверхнею перейде в режим S. У той же час апарат подасть звуковий сигнал. Через 10 хвилин звуковий сигнал припиниться.

У разі відсутності помилкової операції світловий і звуковий сигнали припиняться.

Вимкнення в разі перегріву

Оскільки панель керування розміщено дуже близько до нагрівача, спереду й посередині варочної поверхні, може статися, що внаслідок неправильного встановлення каstrулі (одним боком на панелі керування), яке не визначене функцією захисного вимкнення (тобто коли каstrуля не стоїть на кнопці) скло та кнопки панелі керування нагріються настільки, що натискання кнопки може призвести до опіку пальця.

Щоб не допустити пошкодження, блок керування варочною поверхнею постійно контролює температуру та вимикається в разі настання аварійної ситуації.

Про це сигналізує дисплей нагріву нагрівача 4 літерою «t», яка відображається аж до зменшення температури.

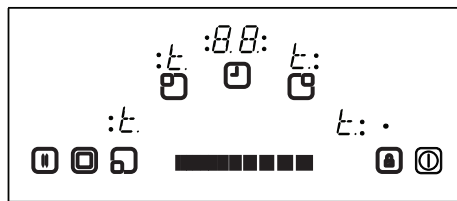

Після зменшення температури літера «t» зникає, і блок керування варочною поверхнею повертається в режим S. Тоді можна знов увімкнути апарат, натиснувши кнопку .

Обмеження часу роботи

Блок керування варочною поверхнею має обмеження за часом роботи. Якщо настройка нагріву для цього нагрівача не змінюється протягом певного часу, нагрівач буде автоматично вимкнено (протягом 10 секунд відображається «0», потім залишкове тепло). Граничний час роботи залежить від вибраної настройки нагріву.

Якщо з нагрівачем був пов'язаний таймер, на дисплеї таймера протягом 10 секунд відобразатимуться цифри «00». Після цього дисплей вимкнеться.

Після автоматичного вимкнення нагрівача, як було описано вище, нагрівачем можна користуватися знову, причому застосовується максимальний час роботи для цієї настройки нагріву.

Функції залишкового тепла

По закінченні приготування їжі у склокерамічній панелі залишається певна кількість тепла, яка називається залишковим теплом. Блок керування здатний оцінити, наскільки гарячим може бути скло в найгіршому випадку. Якщо розрахункова температура перевищує +60 °C, це буде відображено на дисплеї відповідного нагрівача після його вимкнення чи вимкнення

блока керування варочною поверхнею. Дисплей нагрівача відображає залишкове тепло, аж поки розрахункова температура не зменшиться до + 60 °С.

Відображення залишкового тепла має найнижчий пріоритет; замість нього може відобразитись будь-який інший показ, наприклад під час захисного вимкнення та відображення коду помилки.

Після відновлення живлення блока керування варочною поверхнею після збою дисплей залишкового тепла блимає, якщо до збою відповідний нагрівач мав залишкову температуру понад + 60 °С. Дисплей блиматиме аж до спливання максимального часу збереження залишкового тепла чи до вибору і ввімкнення цього нагрівача.

ЧИЩЕННЯ ТА ДОГЛЯД

На варочну поверхню не слід ставити кухонний посуд із нерівним дном, яке може подряпати склокерамічну поверхню. Хороший кухонний посуд повинен мати якомога товстіше та гладке дно. Перед використанням переконайтесь у тому, що посуд має чисте і сухе дно.

Завжди ставте посуд на зону нагрівача, перш ніж вмикати її. Якщо можливо, завжди накривайте посуд кришками. Дно кухонного посуду не має бути меншим чи більшим від зон варки; воно має відповідати діаметру зон, як показано нижче. Це сприяє економному витрачання енергії.

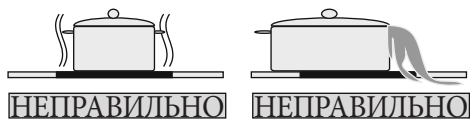
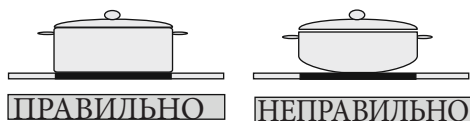

Перш ніж починати чищення варочної поверхні, вийміть вилку з електророзетки. Після цього перевірте, чи не зберігає апарат залишкове тепло. Склокерамічний матеріал дуже стійкий до високої температури та перегріву. Якщо апарат зберігає залишкове тепло, на дисплеї нагрівача блимає літера «Н». Щоб уникнути опіків, дочекайтесь охолодження апарату.

ту.

Усуньте частинки продуктів і жирів шкребком для чищення вікон. Після цього протріть варочну поверхню відповідним рідким мийним засобом і чистою вологою тканиною. Витріть апарат чистою сухою тканиною.

Якщо до варочної поверхні випадково налипла алюмінієва фольга чи пластмаса, їх слід одразу ж прибрати з гарячої зони варки за допомогою шкребка. Це дозволить уникнути можливого пошкодження поверхні. Те ж саме стосується цукру чи цукристих продуктів, розлитих на варочну поверхню.

Що стосується інших продуктів, які запеклися на варочній поверхні, ці забруднення слід усувати після охолодження апарату. Для чищення поверхні слід користуватися засобами для миття склокераміки чи нержавіючої сталі.

Не використовуйте для чищення склокерамічної поверхні рушник для посуду чи абразивну губку. Ці матеріали можуть пошкодити поверхню.

Не застосовуйте до склокерамічної поверхні хімічні мийні засоби, аерозолі чи засоби для виведення плям. Ці речовини можуть призвести до пожежі або знебарвлення склокерамічного матеріалу. Для чищення поверхні слід користуватися водою та рідким мийним засобом.

Усуньте частинки продуктів і жирів

шкребком для чищення вікон. Після цього протріть варочну поверхню відповідним рідким мийним засобом і чистою вологою тканиною. Витріть апарат чистою сухою тканиною.

Якщо до варочної поверхні випадково налипла алюмінієва фольга чи пластмаса, їх слід одразу ж прибрати з гарячої зони варки за допомогою шкребка. Це дозволить уникнути можливого пошкодження поверхні. Те ж саме стосується цукру чи цукристих продуктів, розлитих на варочну поверхню.

Що стосується інших продуктів, які запеклися на варочній поверхні, ці забруднення слід усувати після охолодження апарату. Для чищення поверхні слід користуватися засобами для миття склокераміки чи нержавіючої сталі.

Не використовуйте для чищення склокерамічної поверхні рушник для посуду чи абразивну губку. Ці матеріали можуть пошкодити поверхню.

Не застосовуйте до склокерамічної поверхні хімічні мийні засоби, аерозолі чи засоби для виведення плям. Ці речовини можуть призвести до пожежі або знебарвлення склокерамічного матеріалу. Для чищення поверхні слід користуватися водою та рідким мийним засобом.

INNEHÅLL:

BESKRIVNING AV HÄLLEN

SÄKERHETSVARNINGAR

INSTALLATION

Placera din inbyggda häll

Elektrisk anslutning av din häll

ANVÄNDNING

Slå på och stänga av kontrollen

Välj platta

Slå på dubbel- och trippelzoner

Ställa in tillagningsnivå med och utan värmeförstärkning

Stänga av enskilda plattor

Timerfunktion

Knapplås

TOUCH-KONTROLL SÄKERHETSFUNKTIONER

Sensor säkerhetsavstängning

Övertemperatur avstängning

Drifttidsbegränsningar

Restvärmefunktioner

RENGÖRING OCH SKÖTSEL

BESKRIVNING AV HÄLLEN

Bäste kund,

Det är viktigt för dig att läsa denna bruksanvisning för bästa prestanda och utökad livslängd för enheten. Vi rekommenderar dig att behålla denna bruksanvisning för framtida referens.

Din nya häll är under garanti och ger varaktig tjänst. Denna garanti gäller endast om enheten har installerats och används i enlighet med de drifts- och installationsinstruktioner som beskrivs i denna bruksanvisning.

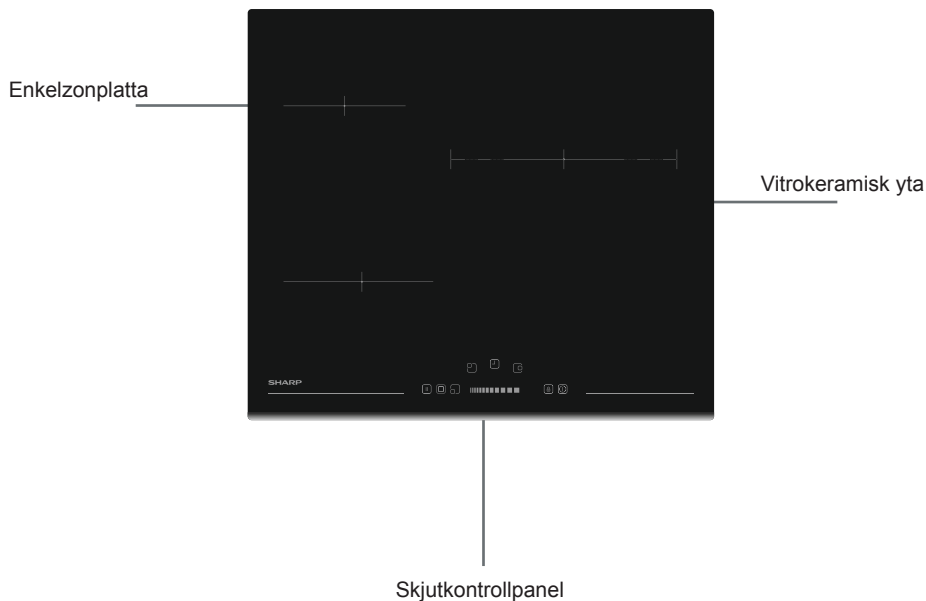

Obs: Utseendet på din häll kan vara annorlunda än modellen ovan beroende på dess konfiguration

SÄKERHETSVARNINGAR

LÄS DESSA INSTRUKTIONER NOGRANT OCH FULLSTÄNDIGT INNAN DU ANVÄNDER DIN APPARAT, OCH FÖRVARA DEM PÅ EN LÄMPLIG PLATS FÖR REFERENS VID BEHOV.

DENNA BRUKSANVISNING ÄR SAMMANSTÄLLD FÖR MER ÄN EN MODELL. APPARATEN KANSKE INTE HAR NÅGRA AV DE FUNKTIONER SOM BESKRIVS I DENNA BRUKSANVISNING. MEDAN DU LÄSER BRUKSANVISNINGEN, ÄGNA SÄRSKILD UPPMÄRKSAMHET ÅT DE UTTRYCK SOM HAR BILDER.

Allmänna säkerhetsvarningar

- Enheten kan användas av barn från 8 år och uppåt och personer med nedsatt fysisk, sensorisk eller mental förmåga eller brist på erfarenhet och kunskap om de övervakas eller får instruktioner angående användning av enheten på ett säkert sätt och förstår riskerna. Barn skall inte leka med enheten. Rengöring och användarunderhåll skall inte utföras

av barn utan övervakning.

- **VARNING:** Enheten och dess åtkomliga delar blir varma vid användning. Försiktighet bör iakttas för att undvika onödig kroppskontakt med värmeelementen. Barn under 8 års ålder bör hålla sig borta från enheten om de inte övervakas hela tiden.
- **VARNING:** Obevakad matlagning på en häll med fett eller olja kan vara farligt och kan resultera i brand. Försök **ALDRIG** att släcka en brand med vatten. Stäng av enheten och täck över lågorna t.ex. med ett lock eller en brandfilt.
- **VARNING:** Risk för brand: förvara inte föremål på matlagningssytor.
- **VARNING:** Om ytan

är sprucken, stäng av enheten för att undvika risken för elektriska stötar.

- För kokplattor med lock, bör allt spill tas bort från locket innan öppning. Dessutom bör hällens yta svalna innan du stänger locket.
- Enheten är inte avsedd att manövreras med hjälp av en extern timer eller separat fjärrkontrollsystem.
- Använd inte starka slipande rengöringsmedel eller vassa metallskrapor för att rengöra ugnsluckans glas och andra ytor eftersom de kan repa ytan, vilket kan resultera i splittring av glaset eller skador på ytan.
- Använd inte ångrengöringsapparater för rengöring av enheten.
- Din enhet tillverkas enligt alla tillämpliga lokala och internationella

standarder och föreskrifter.

- Underhåll och reparationsarbete måste göras endast av auktoriserade servicetekniker. Installation och reparationsarbete som utförs av icke auktoriserade tekniker kan vara en fara för dig. Det är farligt att ändra eller modifiera specifikationerna i enheten på något sätt.
- Före installationen, se till att villkor för lokal distribution (typ av gas och gstryck eller elspänning och frekvens) och kraven för enheten är kompatibla. Kraven för denna enhet anges på etiketten.
- **WARNING:** Denna enhet är avsedd endast för matlagning och är avsedd för inomhusbruk i hushåll och bör inte användas för andra ändamål eller för annan tillämpning, som för icke-hushållsbruk eller i en kommersiell miljö eller rumsuppvärmning.
- Alla möjliga säkerhetsåtgärder har vidtagits för att garantera din säkerhet. Eftersom glaset kan gå sönder, bör du vara försiktig vid rengöring för att undvika repor. Undvik att slå eller knacka på glaset med tillbehör.
- Se till att nätsladden inte blir klämd under installationen. Om nätsladden är skadad måste den bytas ut av tillverkaren, dess servicerepresentant eller liknande kvalificerade personer för att förebygga fara.

Installationsvarningar

- Använd inte enheten förrän den är fullständigt installerad.
- Enheten måste installeras av en

- auktoriserad tekniker och tas i bruk. Tillverkaren ansvarar inte för eventuella skador som kan orsakas av felaktig placering och installation av obehöriga.
- När du packar upp enheten, se till att den är inte skadad under transporten. Vid eventuella fel, använd inte apparaten och kontakta omedelbart ett kvalificerat serviceombud. Eftersom materialen som används som förpackning (nylon, häftklamrar, cellplast... etc) kan orsaka skadliga effekter på barn, bör de samlas in och kasseras omedelbart.
 - Skydda enheten mot atmosfäriska effekter. Utsätt den inte för effekter som sol, regn, snö osv.
 - De omgivande materialen på enheten (kabinettet) måste kunna klara en temperatur på min. 100°C.
 - Under användning
 - Placera inte lättantändliga eller brännbara material, i eller i närheten av enheten när den är i drift.
 - Lämna inte spisen när du lagar mat med fasta eller flytande oljor. De kan brinna med anledning av extrem värme. Håll aldrig vatten på eld som orsakas av olja. Täck kastrullen eller stekpannan med locket för att kväva lågan som har inträffat i detta fall och stäng av spisen.
 - Placera alltid kastruller över centrum av matlagningszonen och vänd handtagen till en säker position så att de inte kan slås till eller gripas tag i.
 - Om du inte ska använda apparaten under en längre tid, dra ut kontakten ur vägguttaget. Behåll huvudströmbrytaren avstängd. Dessutom, när du inte använder enheten, stäng av gasventilen.
 - Se till att enhetens kontrollvred alltid är i läge "0" (stopp) när den inte används.
 - Temperaturen på den nedre ytan av hällen kan stiga under användningen. En skiva måste därför installeras under produkten.
 - Under rengöring och underhåll
 - Stäng alltid av enheten innan funktioner som rengöring eller underhåll. Du kan göra det efter borttagande av enhetens kontakt eller fränkoppling av huvudkontakten.
 - Ta inte bort kontrollvreden för att rengöra kontrollpanelen.
 - FÖR ATT BIBEHÅLLA EFFEKTIVITETEN OCH SÄKERHETEN I ENHETEN, REKOMMENDERAR VI ATT DU ALLTID ANVÄNDER ORIGINALRESERVDLAR OCH ATT ENDAST RINGA VÅRA AUKTORISERADE OMBUD VID BEHOV.

INSTALLATION

Den elektriska anslutningen av denna häll bör utföras av en auktoriserad person eller behörig elektriker, enligt instruktionerna i bruksanvisningen och i enlighet med gällande regler.

- Innan du ansluter din enhet till elnätet hemma, se till att kontrollera överensstämmelsen med spänningen, vilken är angiven på informationen kontrollera spänningsinställningar, vilken är angiven på den tillgängliga informationen.
- Lagar, förordningar, direktiv och standarder som gäller i landet för användning skall följas (säkerhetsföreskrifter, korrekt återvinning enligt förordningarna, etc.)

Placera din inbyggda häll

Efter borttagning av förpackningsmaterial från enheten och dess tillbehör, se till att hällen inte är skadad. Om du misstänker skada, använd inte enheten och kontakta omedelbart en auktoriserad servicetekniker eller en kvalificerad elektriker.

Denna inbyggda häll ska sättas in i en utskärning ur bänkskivan.

Skapa en öppning med de mått som visas på nästa bild. Avståndet mellan den bakre kanten av hällen och en intilliggande vägg är beroende av väggytan. Använd inte lätt brännbart material såsom gardiner, papper nära hällen.

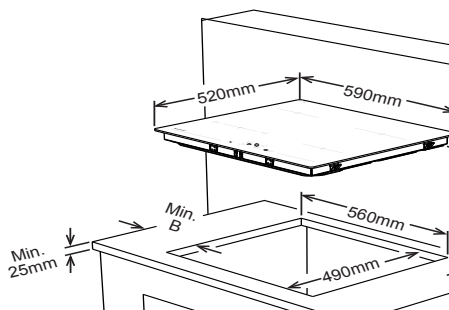

Närliggande väggar	A (mm)	B (mm)
Brännbara/ Icke- brännbara	50	50

- Applicera den ensidiga självhäftande förseglingstejpen som medföljer hela vägen runt den nedre kanten av tillagningsytan längs den yttre kanten av den glaskeramiska panelen. Sträck den inte.
- Skruva fast de 4 monteringsfästena för bänkskivan på sidoväggarna på produkten.

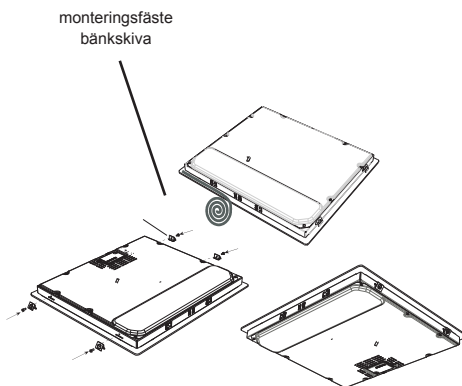

Elektrisk anslutning av din håll

- Innan du fortsätter med den elektriska anslutningen, kontrollera att nuvarande bärförmågan i systemet och att uttaget är tillräckligt för maximal märkeffekt för hållen.
- Elinstallationer i bostaden och den elektriska strömkontakten som används måste vara jordad och överensstämmande med säkerhetsföreskrifterna.
- Om det inte finns någon särskild hållkrets och säkringsbrytare, måste de installeras av en behörig elektriker innan hållen blir anslutna.
- Säkringsbrytaren måste vara lättåtkomlig när hållen har installerats.
- Använd inte adapterar, fleruttag och/eller förlängningssladdar.
- En krets brytare med en kontaktöppning på minst 3 mm, rankad 25 A och fördröjd funktionstyp måste installeras inuti matningskretsen.
- För touch-kontrollerad vitrokeramisk håll, måste kablarna vara H05VV-F 3 X 2,5 mm² / 60227 IEC 53. Du hittar kopplingsdiagram som visas på baksidan av din enhet.
- Under installationen, vänligen se till att isolerade kablar används. En felaktig anslutning kan skada enheten. Garantin täcker inte sådana skador.
- Alla reparationer måste utföras av en

auktoriserad servicetekniker eller behörig elektriker.

- Koppla ur enheten före varje underhåll. För återanslutning, följ anslutningsschemana noggrant.

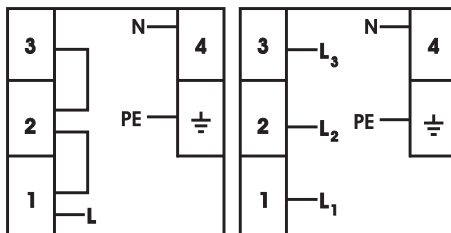

3x2,5 mm² 220V~
3x2,5 mm² 230V~
3x2,5 mm² 240V~

5x1,5 mm² 380V 3N~
5x1,5 mm² 400V 3N~
5x1,5 mm² 415V 3N~

/

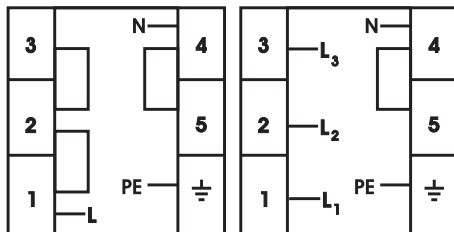

3x2,5 mm² 220V~
3x2,5 mm² 230V~
3x2,5 mm² 240V~

5x1,5 mm² 380V 3N~
5x1,5 mm² 400V 3N~
5x1,5 mm² 415V 3N~

Strömförsörjningskabelanslutning kan skilja sig åt enligt kopplingsdosans typ.

ANVÄNDNING

Enheten används genom att trycka på knappar och funktionerna bekräftas av displayer och ljudsignaler.

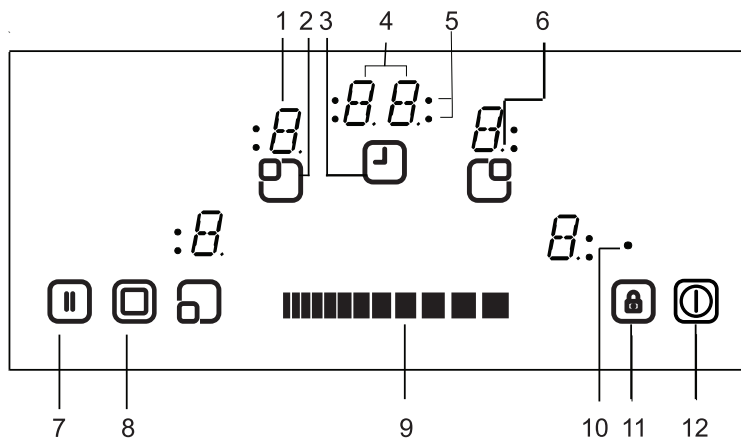

- | | |
|--|------------------------------------|
| 1- Plattdisplay | 7- Stopp/Kör |
| 2- Aktiv/Inaktiv platta | 8- Dubbel-/Trippelzonval |
| 3- Aktiv/Inaktiv timer | 9- Värmeinställning/Timerskjutning |
| 4- Tidsdisplay | 10- Knapplås-indikator |
| 5- Tillagningszonindikatorer Timerfunktion | 11- Knapplås |
| 6- Decimalkomma | 12- På/Av |

Standby-läge	S-läge	Elnätet är anslutet till hällens kontroll och alla plattdisplayer är avstängda eller restvärmedisplay är aktiv.
Driftsläge	B-läge	Åtminstone en plattdisplay visar en värmeinställning mellan "0" och "9"
Lås-läge	VR-läge	Hällens kontroll är låst.

LÄGESBESKRIVNING



Slå på och stänga av enheten

Om enheten är i standby-läge, sätts den i driftsläge genom att trycka på På/Av-knappen  i minst 1 sekund. Ljudet av en summersignal indikerar lyckad drift.

På alla plattor visas '0' och decimalkommat på plattan blinkar (1 sek på, 1 sek av).



Om det inte sker någon drift inom 10 sek, kommer av alla värmarnas display att stängas av.

Om displayerna är avstängda, sätts plattan i standbyläge.

Om du trycker på  mer än 2 sekunder (i driftsläge), stängs enheten av och sätts i Standby-läget igen. Enheten kan stängas av genom att trycka på  när som helst; även om andra knappar trycks ned samtidigt.

Om det finns kvar restvärme hos en platta, kommer detta att anges i motsvarande värmeinställnings plattdisplay.

Välj platta

Om en enda platta väljs med motsvarande Aktiv/Inaktiv plattknapp  blinkar decimalkommat på den relaterade plattdisplayen. För den valda plattan, kan du ange värmenivån mellan 1-9 genom att röra värmeinställningsskjutknapparna .

Skjutreglaget måste tryckas på inom 3 sekunder annars raderas plattval

och värmeinställningpricken försvinner (decimalkommat). Om det inte sker någon ytterligare åtgärd inom 10 sekunder, går plattan tillbaka i S-läge.



Inställningen för värme kan alltid ändras genom att trycka på  mellan nivå 1-9.

Varje skjut användning eller varje displayändring avslutas av en summersignal.

Slå på dubbla och tredubbla zoner (endast tillgängligt i vissa modeller)

Slå på trippelzoner

En dubbel eller tredubbel zon kan endast slås på, om den grundläggande zonen för en platta är inställd på nivå 1-9 och platta är vald, punkten är på.

Om du trycker på  ljuder summersignalen och dubbelzonsindikatorn är statiskt på. Om du trycker på  återigen, hörs en annan akustisk signal och den tredubbla plattan är påslagen. Trippelzonindikatorn tänds och trippelzonen kommer att aktiveras.

När du har tryckt på  en gång till, kommer trippelzonen för plattan att stängas av igen. Varje funktion medför en statusändring av de dubbla/tredubbla zonerna på detta sätt (dubbelzon på, trippelzon på, alla utökade zoner av, dubbla zoner på, trippelzon på, dubbelzon på osv...)

Ställa in tillagningsnivå med och utan värmeförstärkning Samtliga plattor är utrustade med en värmeförstärkningsfunktion.



Om värmeförstärkning är aktiv, kommer plattan att drivas med maximal effekt under perioden för värmeförstärkningstiden, som är beroende av den valda värmeinställningen. Detta indikeras genom ett blinkande 'A', alternerande med inställt värmevärde (t.ex. 0,5 sek 'A' och 0,5 sek '9') i plattdisplayen. När värmeförstärkningstiden är slut kommer bara värmeinställningen att anges.

Om värmeförstärkning ska användas för en platta, tryck eller skjut värmen till nivå 0, rör sedan värmenivån 9 igen. Efter inställning av värmen till nivå 9, kommer 'A' att visas växelvis. Detta innebär att nivå 9 och värmeförstärkning är aktiva nu.

Värmeförstärkning kan stängas av genom att skjuta med fingret över panelen tills värmeinställning '0' visas.

Stänga av enskilda plattor

En vald platta kan stängas av på 3 olika sätt:

- Samtidig användning av höger och vänster del av skjutreglaget  .
- Minskning av värmeläget till '0' genom att trycka på den högra och den vänstra delen av skjutreglaget  .

- Användning av timer som stänger av funktionen för den motsvarande plattan

Timerfunktion

Timern ger följande funktioner:

Kontrollen kan köra max. 4 plattindelade timers och en äggklocka (som inte tilldelats någon platta) samtidigt. Alla timers kan endast användas i B-läge. En plattimer kan endast tilldelas en aktiv platta, som körs i nivåer mellan 1-9. Äggklockan är oberoende av någon platta.

För att kunna använda båda funktionerna, måste timerfunktionen aktiveras genom Aktiv/Inaktiv timer-knappen .

När du trycker på  för första gången efter att ha aktiverat plattorna, föreslår kontrollen äggklockan (ingen tillagningszonindikator blinkar, de är alla på eller av).

När du trycker på  för andra gången, föreslår kontrollen tilldelningen till en av de aktiverade plattorna genom att blinka med tillagningszonindikatorn. Nu är timern till den länkade timern signalerad.

När man trycker på  igen, föreslås nästa timer i medurs riktning för tilldelning av nästa aktiva platta. Och så vidare...

Äggklocka

Oavsett om en platta är aktiverad eller inte, kan äggklockan användas genom att trycka på . '00' visar att timern är

aktiv och punkten i höger timerdisplay visar att  nu är länkad för inställning av timervärde.

Äggklockan väljs när alla tillagningszonindikatorer är statiskt på eller av (ingen tillagningszonindikator blinkar).

Med  kan timervärdet ställas in.

Efter lyckad inställning av äggklockan börjar timern att stega tiden.

Äggklockan kommer inte att stoppas genom att stänga av enheten eller aktivera knapplåsfunktionen, den kommer att fortsätta att minska minuter tills slutindikation.

Efter att ha nått '00' för timern, indikeras slut på tiden av summern.

För att stoppa summern måste du bekräfta "sluttid" genom att trycka på någon knapp.

Plattimer

Plattimers kan endast ställas in för aktiverade plattor (plattnivån måste ställas in mellan 1-9)

Första tryck på , aktiverar äggklockan. Efter att du trycker andra gången, tilldelas timern till den aktiverade plattan. Den föreslagna tilldelningen indikeras av den relaterade tillagningszonindikatorn som blinkar.

När du trycker på  igen efter aktivering av den första plattimern, rekommenderar kontrollen nästa aktiva platta tilldelad till timern i medurs riktning. Tilldelningsrekommendationen indikeras av den blinkande tillagningszonindikatorn.

Genom att trycka på , kan timervärdet för plattan ställas in.

Den timer som är igång för den första inställda plattimern indikeras av den statiskt lysande tillagningszonindikatorn.

Genom att trycka på  återigen tilldelas ytterligare tider till andra aktiverade plattor.

10 sekunder efter den senaste användningen ändras timerdisplayen till timern som kommer att stanna nästa gång.

Tilldelningen av den timern indikeras alltid av en blinkande tillagningszonindikator. Hur många timers som är igång kan du se på antalet tillagningszonindikatorer som är statiskt påslagna.

Genom att växla med , kan du visa timervärden för plattimern och äggklockan. Tilldelningen indikeras alltid av den blinkande

tillagningszonindikatorn. Om ingen tillagningszonindikator blinkar, visas äggklockans tid i den 2-siffriga timerdisplayen.

Alla plattimers kan raderas genom att stänga av enheten till S-läge med hjälp

av . En äggklocka raderas inte, den kommer att fortsätta tills driften tar slut.

För att radera en timer i driftläge, måste du först välja timern genom att växla Aktiv/ Inaktiv timer-knappen tills den visas. Värdet kan raderas på 2 olika sätt:

- Minska genom att dra ditt finger längs panelen  tills `00` visas på timerdisplayen.

Efter att ha nått `00` på en plattimer, kommer den tilldelade värmenivån vara inställd på `0`.



Plattimerns eller äggklockans slut indikeras akustiskt med en summerton. Detta kommer att raderas genom att trycka på någon knapp för bekräftelse.

Knapplås

Knapplåsfunktionen är till för att blockera och ställa enheten i ett säkerhetsläge under drift. Tryck på ändringar som till exempel höja värmeinställningar och annat bör inte vara möjligt. Endast att stänga apparaten är möjligt.

Låsfunktionen blir aktiv, om knapplåsknappen  trycks minst 2 sek. Denna funktion bekräftas av en summer. Efter framgångsrik funktion i mer än 2 sekunder, blinkar knapplåsindikatorn och plattan blir låst.

Plattan kan endast låsas i driftläge (B-läge).

Om plattan är låst, kan endast  användas, alla andra knappar blockeras. Om det finns någon annan knapp som används i blockerat läge, ljuder summersignalen och knapplåsindikatorn blinkar som en indikation för den aktiverade knapplåsfunktionen. Endast avstängning genom användning av  är möjligt. Om du stängt av enheten, kan du inte starta den igen utan att låsa upp den först.

Efter att ha tryckt på  i 2 sekunder, försvinner knapplåsindikatorn. Nu är hållens kontroll upplåst och kan användas normalt.

Barnlås

Syftet med barnlåsfunktionen är att låsa apparaten i en komplicerad flerstegsprocess

Barnlåsnings och upplåsning är endast tillgängligt i S-läget.

Först måste  tryckas tills summern piper, sedan måste höger och vänster av skjutreglaget tryckas under minst 0,5 sek, men max 1 sek. samtidigt Efter det kan enheten låsas av det högra skjutreglaget. Alla 4 plattorna visar `L` som en bekräftelse.

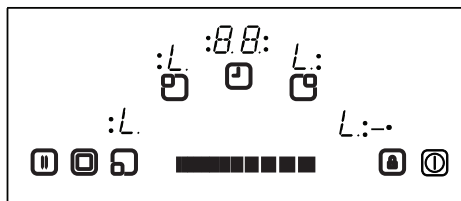

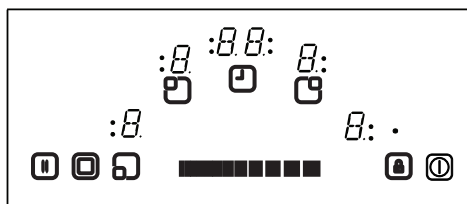

I fall äggklockan fortfarande är igång, kommer den att fortsätta tills '00' uppnås och timern piper. Efter bekräftelse av att timer avslutats, kommer enheten att vara helt låst. Ingen av knapparna kan användas så länge som enheten är låst.

Barnlåset inaktiveras på samma sätt som det aktiverades. Efter att ha tryckt  tills pipet hörs, sedan höger och vänster skjutknapp samtidigt i minst 0,5 sekunder, följt av att trycka på endast den vänstra. Som en bekräftelse på framgångsrik upplåsning, kommer 'L' symbolen i displayen att raderas omedelbart.



Stopp och kör

Stopp och kör-funktion används för att pausa drift av plattor under tillagning. När plattorna är i drift, om Stopp och kör  knappen trycks för första gången blir alla

plattor avstängda. Efter att ha tryckt på  för första gången, är alla plattor på.

Touchkontroll säkerhetsfunktioner

Följande säkerhetsfunktioner är tillgängliga för att undvika oavsiktlig drift av hållkontrollen.

Sensor säkerhetsavstängning

En övervakningssensor är inkluderad för att förhindra apparaten från oönskad, slumpmässig sensorfunktion.

Om en eller flera knappar trycks längre än 12 sekunder, indikerar sensorövervakningsrutinen akustiskt felaktig funktion (kastrull eller annat föremål placerats på knappen, sensorfel, etc.) och stänger av enheten.

Säkerhetsavstängningen orsakar att hållen blir avstängd till S-läget. Ett 'F' blinkar i alla plattdisplayer.

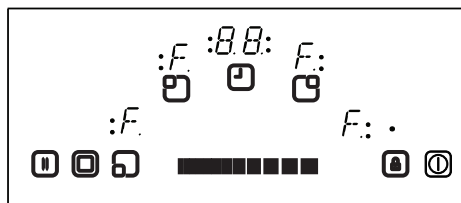

Om restvärme finns, kommer det att visas i alla andra plattdisplayer.

Hållkontrollen kommer sedan att gå in i S-läge. En summersignal hörs

samtidigt. Efter 10 minuter upphör summersignaleringen.

Om det inte finns någon felaktig användning längre, försvinner både den visuella signalen och summersignalen.

Övertemperatur avstängning

På grund av att placeringen av kontrollen är mycket nära plattan i mittendelen av hällen, kan en inte korrekt placerad kastrull hälften på kontrollen vilken inte detekteras av säkerhetssensoravstängningen (som inte täcker en knapp) värma upp hällen till en mycket hög temperatur, vilket gör glaset och knapparna extremt heta vilket resulterar i brännskada.

För att förhindra hållkontrollen från skada, övervakar kontrollen hela tiden temperaturen och stänger av i händelse av överhettningssituation.

Det anges i platta 4:s plattdisplay med bokstaven 't' hela tiden tills temperaturen sjunker.

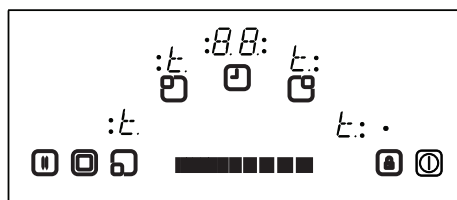

När temperaturen faller, kommer 't' visningen att raderas och hållkontrollen går tillbaka i S-läget. Detta innebär att användaren kan aktivera enheten genom att trycka på .

Drifttidsbegränsningar

Hållkontrollen har en begränsning av drifttiden. Om värmeinställningen för plattan inte har ändrats under en viss tid, stängs plattan av automatiskt (i 10 sekunder visas '0', därefter restvärme). Gränsen för drifttid beror på den valda värmeinställningen.

Om en timer associeras med plattan visas '00' på timerdisplayen under 10 sekunder. Efteråt slocknar timerdisplayen.

Efter en automatisk avstängning av plattan, som beskrivits ovan, kan plattan användas igen och den maximala drifttiden för denna värmeinställning tillämpas.

Restvärmefunktioner

Efter att alla tillagningsprocesser är avslutade finns en viss värme lagrad i det vitrokeramiska glaset som kallas restvärme. Kontrollen kan beräkna ungefär hur varmt glaset är i värsta fall. Om den beräknade temperaturen är högre än + 60 ° C, kommer detta att anges i motsvarande plattdisplay efter att plattan eller hällen blivit avstängd.

Restvärmedisplayen visas så länge som beräknad platttemperatur är $> + 60 \text{ }^\circ \text{C}$.

Visningen av restvärmen har lägst prioritet och skrivs över av varje annat visningsvärde under säkerhetsavstängning och visar en felkod.

Efter återanslutning av strömförsörjning till hällens kontroll efter ett strömavbrott, orsakar att restvärmedisplayen blinkar, om motsvarande platta hade restvärme högre än $+ 60 \text{ }^\circ \text{C}$ innan strömavbrottet inträffade. Displayen blinkar tills max. restvärmetiden har löpt ut eller plattan väljs och aktiveras.

RENGÖRING OCH SKÖTSEL

Kokkäril med ojämn botten ska inte användas eftersom dessa kan repa glas-keramikytan. Bottnen på bra kokkäril ska vara så tjocka och platta som möjligt. Innan användning, se till att kokkärilens botten är rena och torra.

Placera alltid kokkärilen på tillagningszonen innan den slås på. Om möjligt, placera alltid locken på kokkärilen. Bottnen på kokkärilen får inte vara mindre eller större än tillagningszonerna, de ska vara i rätt storlek som anges nedan, för att inte slösa energi.

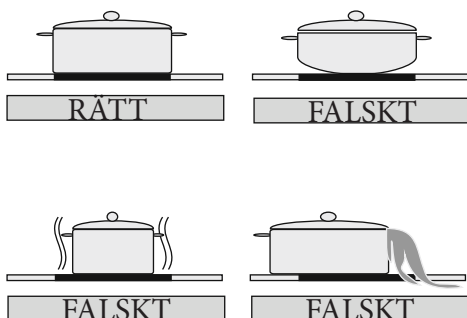

Innan du rengör hällen, ta först bort kontakten från strömförsörjningen. Se sedan till att det inte finns någon restvärme lagrad i enheten. Vitrokeramiskt glas är mycket motståndskraftigt mot höga temperaturer och överhettning. Om det finns restvärme lagrad i enheten, blinkar 'H' i plattdisplayen. För att undvika brännskador, låt enheten svalna.

Ta bort all spilld mat och fett med en skrapa. Torka sedan av hällen med ett lämpligt diskmedel och en ren fuktig tra-

sa. Gnugga apparaten med en ren och torr trasa.

Om aluminiumfolie eller plastföremål av misstag smält på hällen, bör de omedelbart avlägsnas från den heta tillagningszonen med en skrapa. Detta kommer att undvika varje möjlig skada på ytan. Detta gäller även socker eller mat som innehåller socker som kan ha spillts på hällen.

I händelse av att andra livsmedel smält på hällen, ta bort smutsen när enheten har svalnat. Använd rengöringsmedel för glaskeramik eller rostfritt stål vid rengöring av ytan.

Använd inte disktrasa eller slipande svamp för att rengöra vitrokeramikytan. Dessa material kan skada ytan.

Använd inte kemiska rengöringsmedel, sprayer eller fläckborttagare på vitrokeramikytan. Dessa material kan orsaka brand eller blekning av den vitrokeramiska färgen. Rengör med vatten och diskmedel.

Ta bort all spilld mat och fett med en skrapa. Torka sedan av hällen med ett lämpligt diskmedel och en ren fuktig trasa. Gnugga apparaten med en ren och torr trasa.

Om aluminiumfolie eller plastföremål av misstag smält på hällen, bör de omedelbart avlägsnas från den heta tillagningszonen med en skrapa. Detta kommer att undvika varje möjlig skada på ytan. Detta gäller även socker eller

mat som innehåller socker som kan ha spillts på hällen.

I händelse av att andra livsmedel smält på hällen, ta bort smutsen när enheten har svalnat. Använd rengöringsmedel för glaskeramik eller rostfritt stål vid rengöring av ytan.

Använd inte disktrasa eller slipande svamp för att rengöra vitrokeramikytan. Dessa material kan skada ytan.

Använd inte kemiska rengöringsmedel, sprayer eller fläckborttagare på vitrokeramikytan. Dessa material kan orsaka brand eller blekning av den vitrokeramiska färgen. Rengör med vatten och diskmedel.



Service & Support

Visit Our Website

sharphomeappliances.com
52454635

SHARP

Be Original.